

РУКОВОДСТВО ПОЛЬЗОВАТЕЛЯ

Стойка для хранения гантелей, грифов

Артикул: SV9101

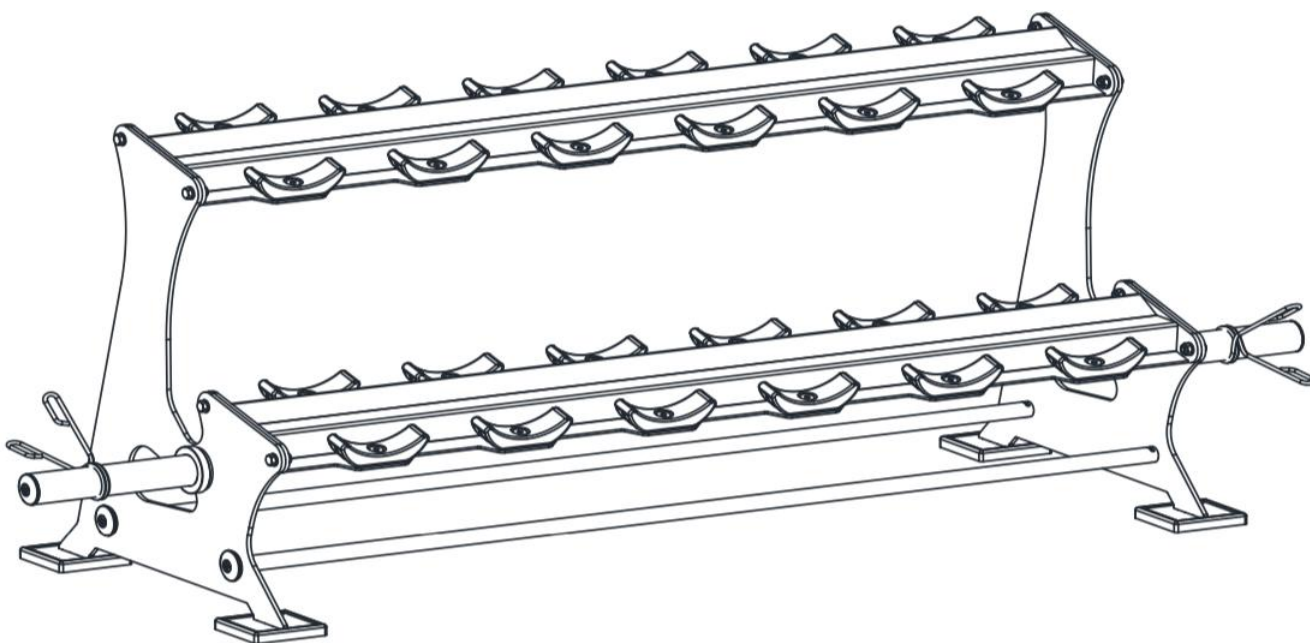

Внимание

Перед началом сборки проверьте комплектацию изделия.











Не выбрасывайте упаковку до окончания сборки изделия.

Производитель имеет право вносить изменения в конструкцию не ухудшающие потребительские свойства изделия, без специального уведомления.

Тренажёр предназначен для домашнего (бытового) использования.

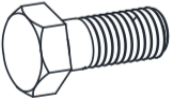
Максимально допустимая нагрузка - 165 кг

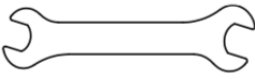
Список деталей

№	Наименование детали	Изображение	Кол-во
01	Сборка основной рамы		2
02	Узел опоры штанги		2
03	Соединительный узел		2
04	Декоративная крышка		4
05	Подвесной механизм для штанги		2
06	Пружинный зажим		2
A	Болты с шестигранной головкой M10*20		4
B	Шестигранные болты M10*25		10
C	Плоская шайба: M10		18
D	Контргайка: M10		8
	Гаечный ключ с открытым зевом (14/17)		2
	Шестигранный ключ L-образной формы (5#)		1

Шаг установки 1

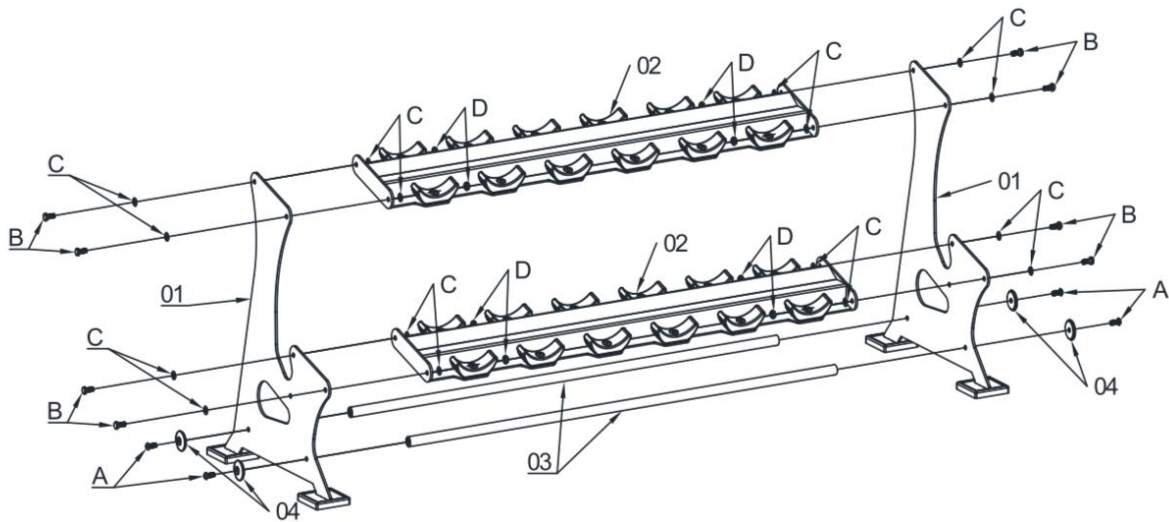

№	Наименование детали	Кол-во
01	Основная рама	2
02	Опора для штанги	2
03	Соединительный узел	2
04	Декоративная крышка	4
A	Болт с шестигранной головкой с внутренним шестигранником: M10*20	4
B	Болт с шестигранной головкой: M10*25	8
C	Плоская шайба: M10	16
D	Контргайка: M10	8

Шаг установки 2

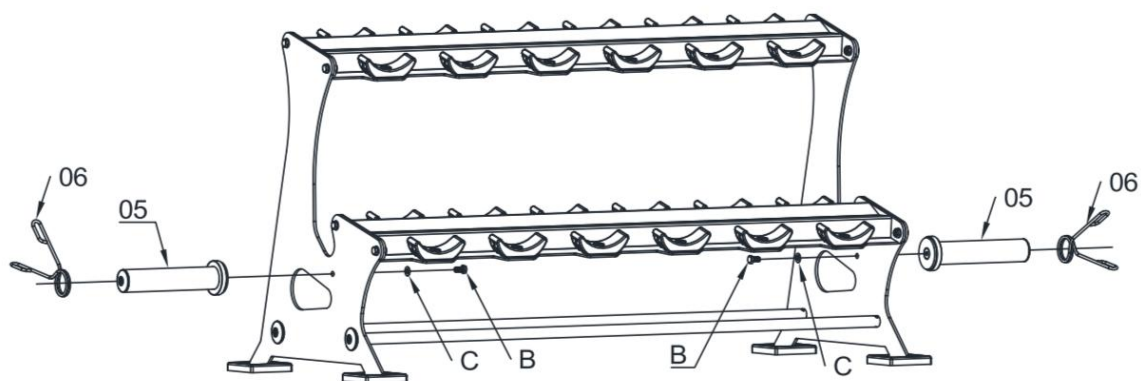

Запасные части, необходимые для установки

№	Наименование детали	Кол-во
05	Подвесной механизм для штанги	2
06	Пружинный зажим	2
B	Шестигранный болт: M10*25	2
C	Плоская шайба: M10	2