

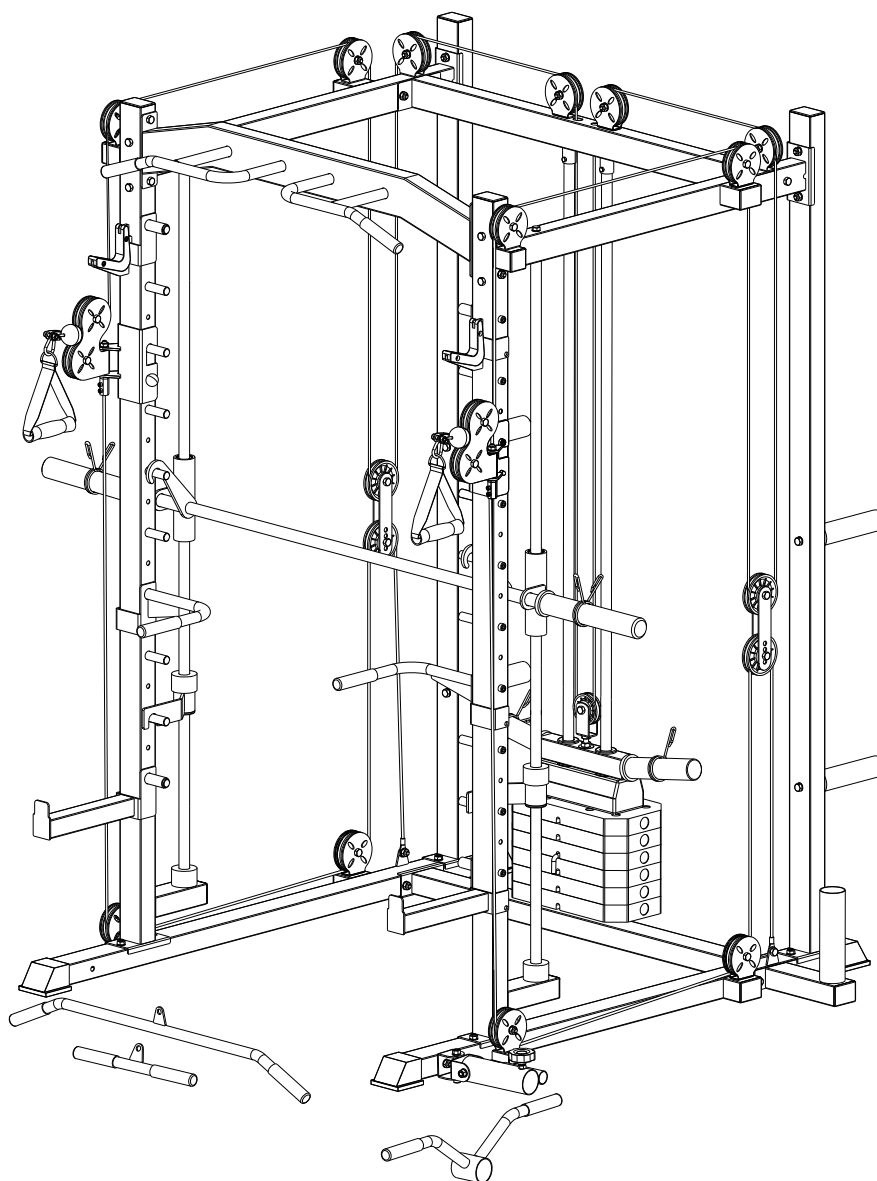

## Машина Смита multifункциональная VictoryFit VF-C6001



Инструкция по установке

# Содержание

Каталог.....	1
Меры предосторожности.....	2
Список деталей.....	3-5
Этапы установки.....	6-12

## Меры предосторожности

Чтобы обеспечить вашу безопасность, пожалуйста, прочтите следующие меры предосторожности перед использованием этого продукта

1. Пожалуйста, прочитайте, изучите и поймите содержание руководства перед использованием.

(Перед использованием этого продукта рекомендуется ознакомиться с нормальной работой и использованием устройства.) Информация доступна в этой брошюре.

2. Обязательно сохраните это руководство и убедитесь, что все меры предосторожности соблюдены.

3. Данный тренажер рекомендуется устанавливать вдвоем.

4. Пожалуйста, проконсультируйтесь с врачом перед началом тренировки.

5. Пожалуйста, обеспечьте безопасность в присутствии детей.

6. Данный тренажер можно использовать только в закрытом помещении.

7. Пожалуйста, регулярно проверяйте изделие на наличие признаков износа, поскольку износ может вызвать определенную опасность для вас.

8. Не допускайте зажатия рук, ног и одежды между деталями оборудован

ия.

9. Осматривайте тренажер на наличие любых признаков возможного механического повреждения, включая изношенные детали, незакрепленные скобы и трещины в сварных швах. Если вы обнаружили любой из вышеперечисленных признаков, немедленно прекратите использование изделия и обратитесь в гарантийный отдел VictoryFit.

### Таблица деталей для сборки







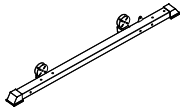
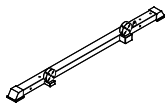
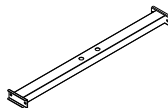

<p>1 Левое основание 1 шт.</p> 	<p>2 Правое основание 1 шт.</p> 	<p>3 Поперечный стабилизатор 1 шт.</p> 	<p>4 Стойка для штанги 1 шт.</p> 
<p>5 Левая стойка 1 шт.</p> 	<p>6 Правая стойка 1 шт.</p> 	<p>7 Задняя опора 2шт.</p> 	<p>8 Турник 1 шт.</p> 
<p>9 Верхняя балка 1 шт.</p> 	<p>10 Верхняя балка 1 шт</p> 	<p>11 Направляющий стержень 2 шт.</p> 	<p>12 Противовес 1 шт.</p> 
<p>13 Противовес 6 шт.</p> 	<p>14 Рама противовеса 1 шт.</p> 	<p>15 Подъемный шток 1 шт.</p> 	<p>16 U-образная рама 1 шт.</p> 
<p>17 верхняя балка 1 шт.</p> 	<p>18 гладкий вал 2 шт.</p> 	<p>19 левый кронштейн 1 шт.</p> 	<p>20 правый кронштейн 1 шт.</p> 
<p>21 демпфер 6 шт.</p> 	<p>22 штанга 1 шт.</p> 	<p>23 рукав сварной 2 шт.</p> 	<p>24 левая подставка 1 шт.</p> 
<p>25 Правая подставка 1 шт.</p> 	<p>26 Держатель шкива 2 шт.</p> 	<p>27 Регулировочная пластина 4 шт.</p> 	<p>28 Регулировочный вал 20 шт.</p> 

Таблица деталей для сборки

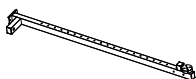
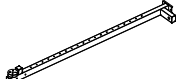
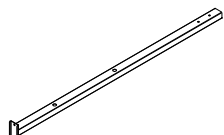
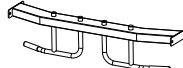
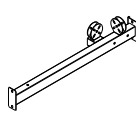
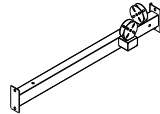
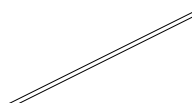
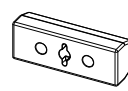
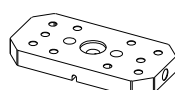

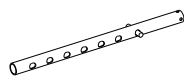
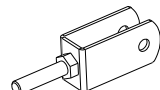
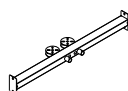
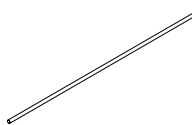
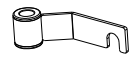
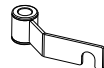

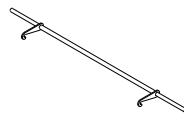
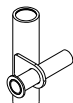
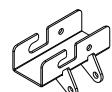
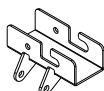
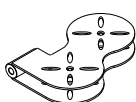
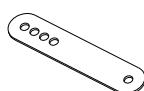







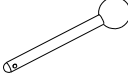
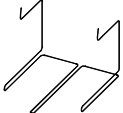





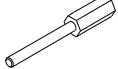
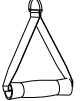
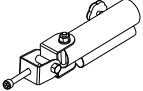

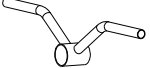

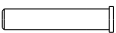

<p>29 шкив 20 шт.</p> 	<p>30 маленький шкив 1 шт.</p> 	<p>31 шариковый штифт 2 шт.</p> 	<p>32 стальной трос А 1 шт.</p> 
<p>33 Стальной трос В 2 шт.</p> 	<p>34 U-образная рама 2 шт.</p> 	<p>35 Блокиратор троса 2 шт.</p> 	<p>36 Ограничитель 2 шт.</p> 
<p>37 L штифт 1 шт.</p> 	<p>38 подъемный крюк 4 шт.</p> 	<p>39 кабельный разъем 2 шт.</p> 	<p>40 ручка 2 шт.</p> 
<p>41 Втулка 1 шт.</p> 	<p>42 Регул. ручка 1 шт.</p> 	<p>43 Большая распорка 1 шт.</p> 	<p>44 Рукоятка 1 шт.</p> 
<p>45 Стержень 4 шт.</p> 	<p>46 Короткий рукав 6 шт.</p> 	<p>47 Длинный рукав 2 шт.</p> 	<p>48 Пружинный зажим 4 шт.</p> 
<p>49 Левая подставка 1 шт.</p> 	<p>50 Правая подставка 1 шт.</p> 	<p>51 Левая планка 1 шт.</p> 	<p>52 Правая планка 1 шт.</p> 
<p>53 Левая стойка 1 шт.</p> 	<p>54 Правая стойка 1 шт.</p> 	<p>55 Верхняя тяга 1 шт.</p> 	<p>56 Нижняя тяга 1 шт.</p> 

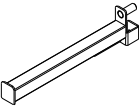
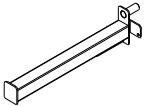
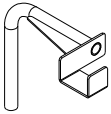
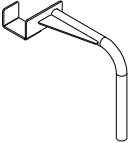
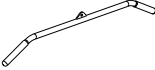
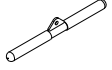
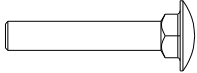
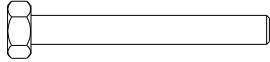
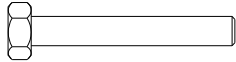
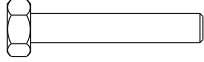
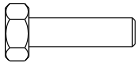
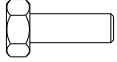
Таблица элементов крепления

<p><b>A# Болт M10*70</b> 8 шт.</p> 	<p><b>Б# Болт M10*90</b> 11 шт. (1 шт.)</p> 	<p><b>С# Болт M10*80</b> 1 шт. (1 шт.)</p> 	<p><b>Д# Болт M10*70</b> 13 шт. (1 шт.)</p> 
<p><b>Е# Болт M10*45</b> 21 шт.</p> 	<p><b>Ф# Болт M10*35</b> 2 шт. (2 шт.)</p> 	<p><b>Г# Болт M10*20</b> 26 шт.</p> 	<p><b>Н# Болт M6*40</b> 2 шт.</p> 
<p><b>И# Болт M6*20</b> 8 шт. (8 шт.)</p> 	<p><b>Ж# Гайка M6</b> 2 шт.</p> 	<p><b>К# Гайка M10</b> 86 шт. (14 шт.)</p> 	<p><b>Л# Гайка M10</b> 56 шт. (12 шт.)</p> 
<p><b>М# Гайка M6</b> 6 шт. (4 шт.)</p> 	<p><b>Н# Гайка M12</b> 1 шт. (1 шт.)</p> 		

Шаг 1:

А. Соедините детали № 1, 2, 3 и 4 с 4 деталями № В, 4 деталями № К и 4 деталями № L, как показано на рисунке и закрепите их

Б. Соедините детали № 5 и № 6 с 4 деталями № А, 4 деталями № К и 4 деталями № L, как показано на рисунке и закрепите их

В. Используйте 4 детали № А, 4 детали № К и 4 детали № L, чтобы соединить 2 детали № 7, как показано на рисунке и закрепите их

Г. Как показано на рисунке, соедините 20 деталей № 28 с деталями № 5 и № 6 с 1 деталью № К и 1 деталью № L соответственно и закрепите болтами.

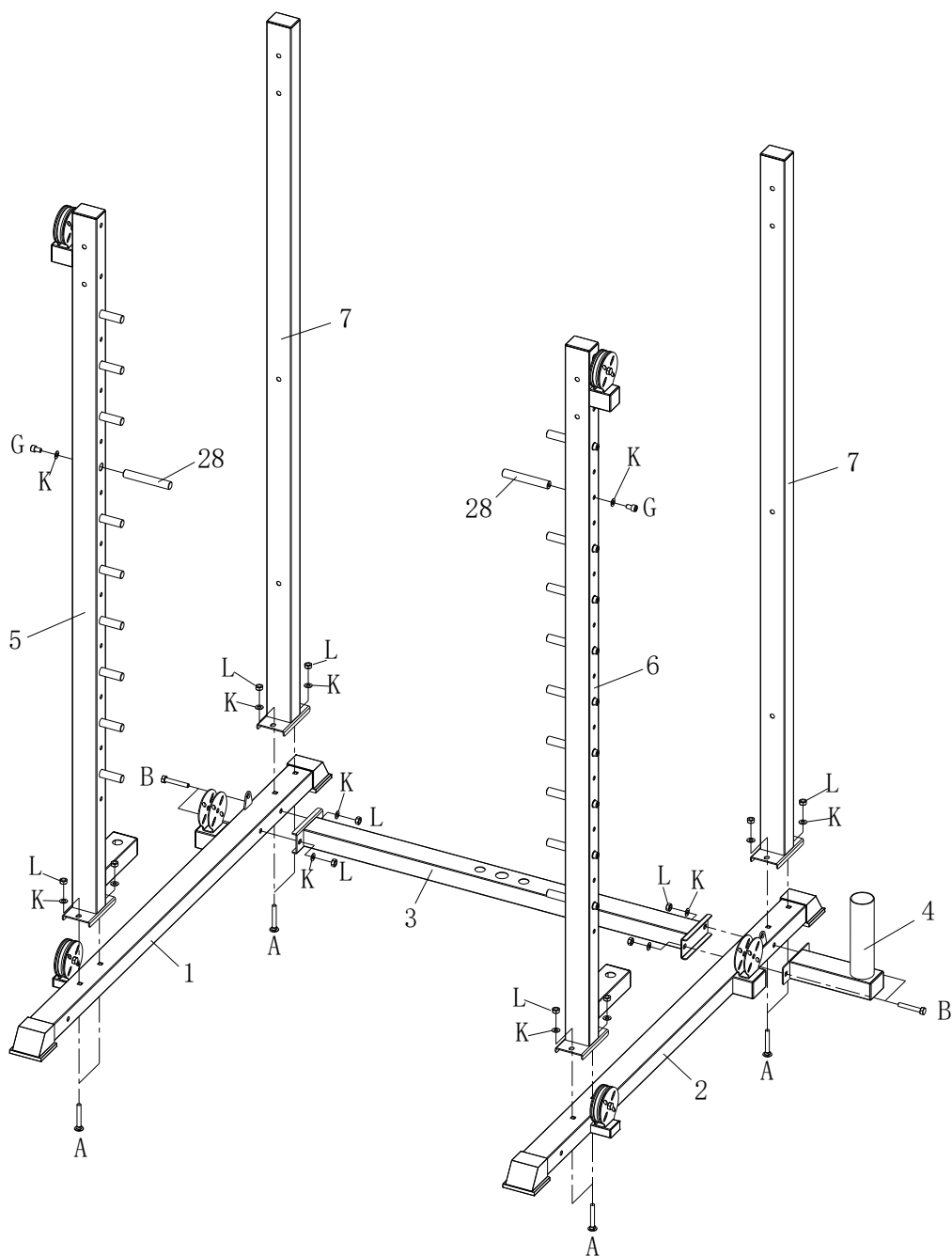

Шаг 2:

1. Соедините два конца детали № 8 с 4 деталями № В, 4 деталями № К и 2 деталями № L, как показано на рисунке, и закрепите их.
2. Используйте 8 деталей № D, 8 деталей № К и 8 деталей № L, чтобы соединить детали № 9 и № 10, как показано на рисунке, и закрепите их.
3. Соедините деталь № 17 с 4 деталями № D, 4 деталями № К и 4 деталями № L, как показано на рисунке, и закрепите их



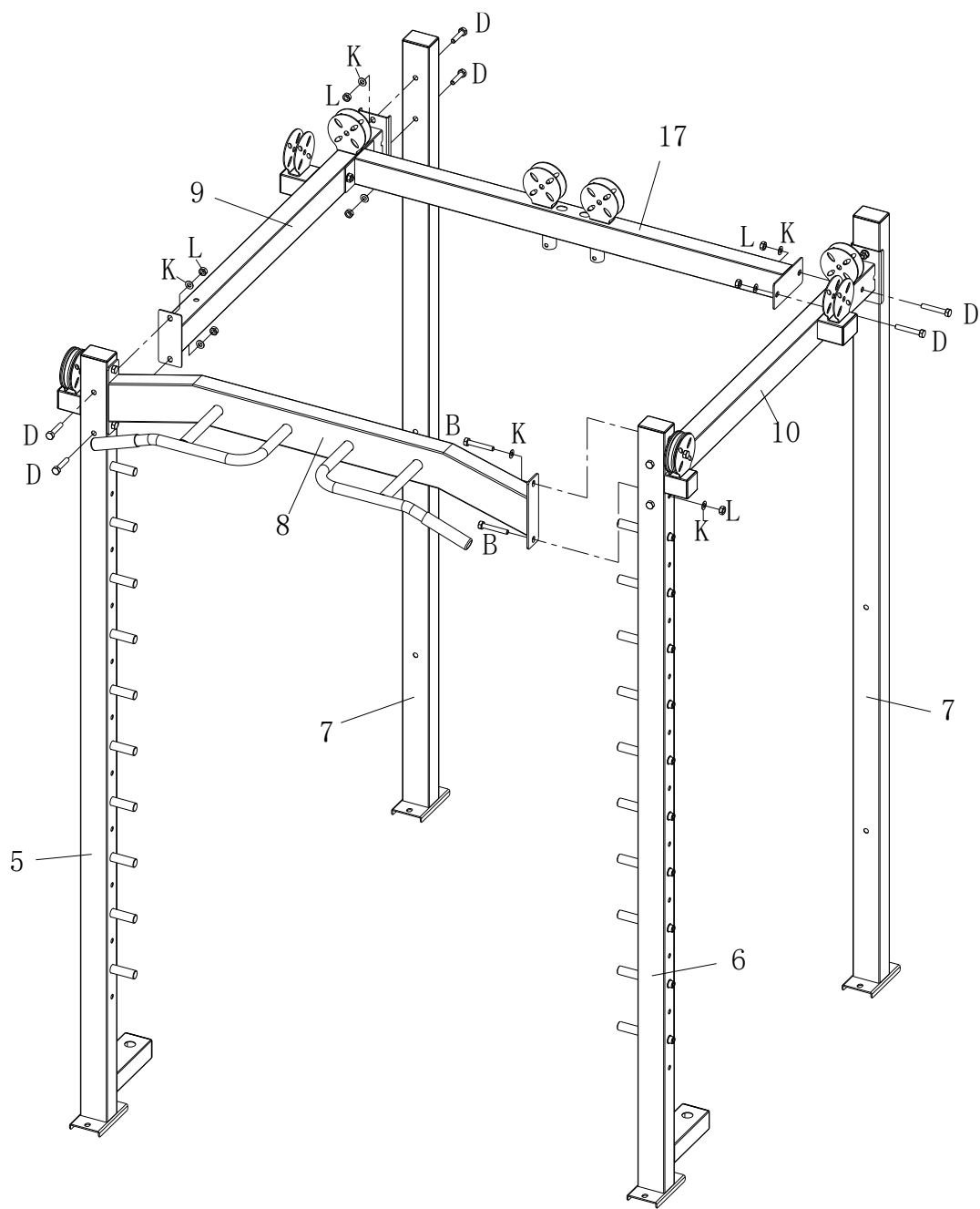

### Шаг 3:

1. Вставьте нижний конец 2 деталей № 11 в отверстие детали № 3, как показано на рисунке, и вставьте 2 детали № 21, 6 деталей № 13, 1 деталь № 15 и 1 № 12 часть по очереди, 1 деталь № 14, затем верхний конец вставить в рукав № 17, соединить с 2 № Н, 2 № J, и 2 № М, и затянуть .
2. Соедините деталь № 30 с деталью № 16 1 деталью Е, 1 деталью К и 1 деталью L и закрепите их.
3. Соедините собранную деталь № 16 с 1 деталью № N, 1 деталью № 43 и деталью № 15, поверните на подходящий угол, чтобы зафиксировать N, и вставьте L-образный штифт № 37.

4. Как показано на рисунке, используйте 4 G и 4 K, чтобы установить № 45 в положение, показанное на схеме № 7, и установите № 46, и зафиксируйте № 46 с помощью небольшого шестигранного ключа

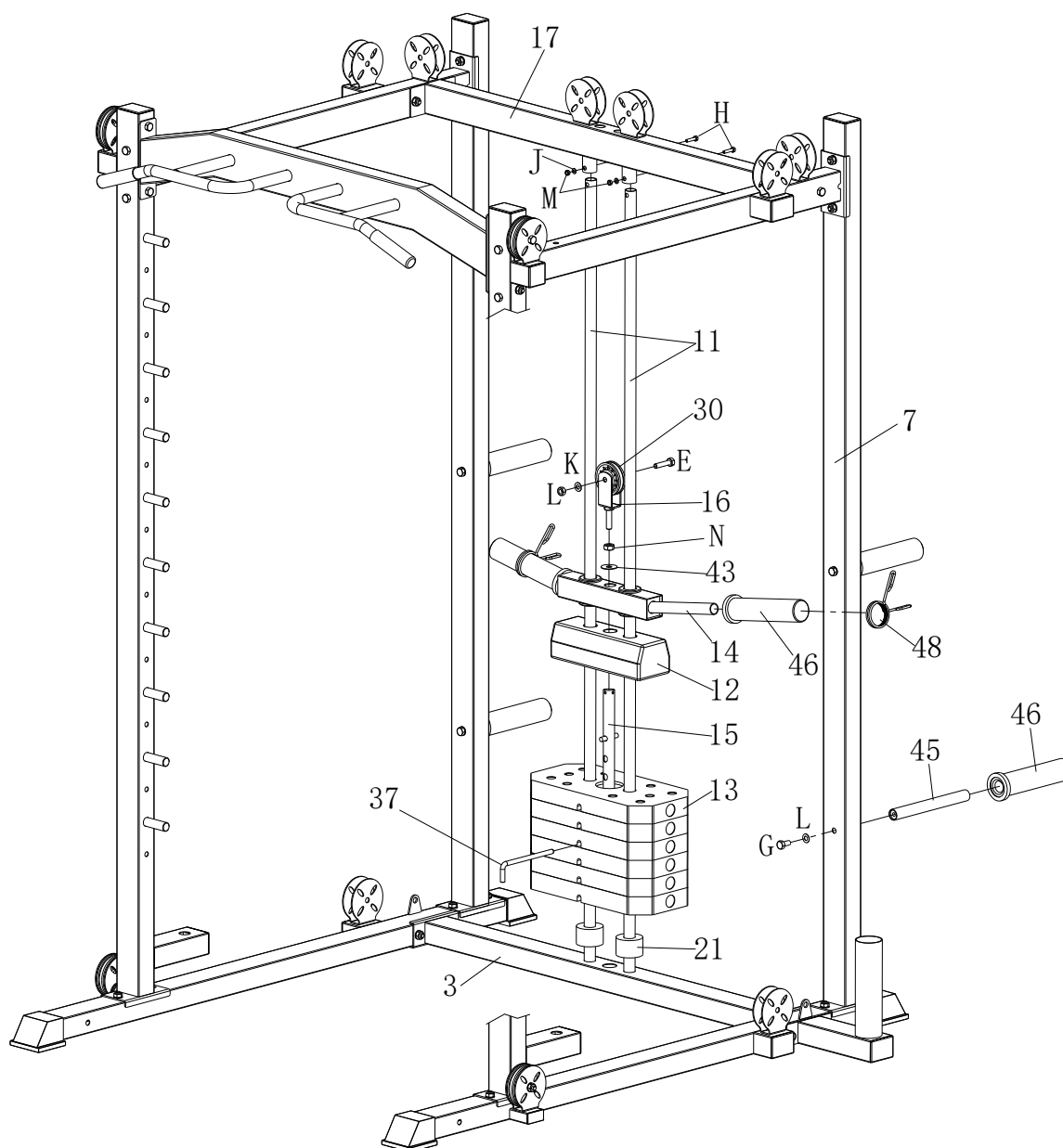

#### Шаг 4:

1. Вставьте деталь № 18 в раму колонны № 5, как показано на рисунке, и проденьте в нее последовательно (обратите внимание, что она разделена на левую и правую, см. рисунок) деталь № 21, деталь № 21. 19 деталь, а деталь № 21, деталь 1 А № 23, верхний конец закрепляем 1 № Б и 1 № К и вставляем в № 22. С другой стороны сначала устанавливаем № 23 в № 18, отрегулируйте угол и затем установите № 23 на другой конец 22. Установите № 21, 20 и 21 последовательно с нижнего конца, зафиксируйте верхний конец 1 № Б и 1 № К, а затем установить № 47 и 48

2. Установите № 24 и № 25 в положение, показанное на рисунке, и вставьте № 31#, установите № 26 в положение, показанное на рисунке № 24 и № 25 соответственно, вставьте его в № .39 с нижней стороны, и закрепите ее с помощью К и L

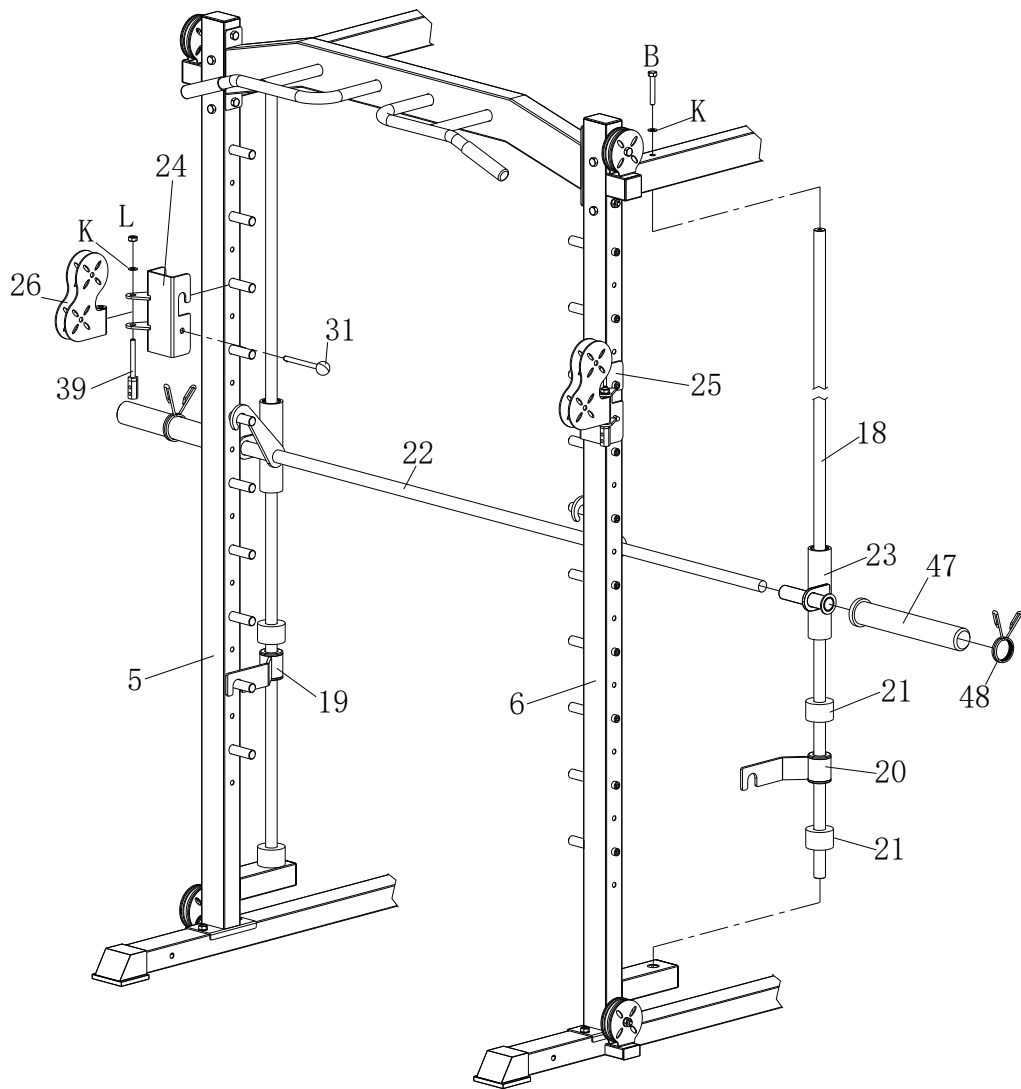

#### Шаг 5:

1. Как показано на рисунке, после установки № 34, 35 и 36 на конце стального троса № 32 А проденьте стальной трос в соответствии с направлением, показанным на рисунке, и установите шкив № 29 на соответствующую раму шкива с буквами Е, К и L;
2. После установки стальных тросов последовательно установите детали 36, 35 и 34, а затем установите детали 38 и 40

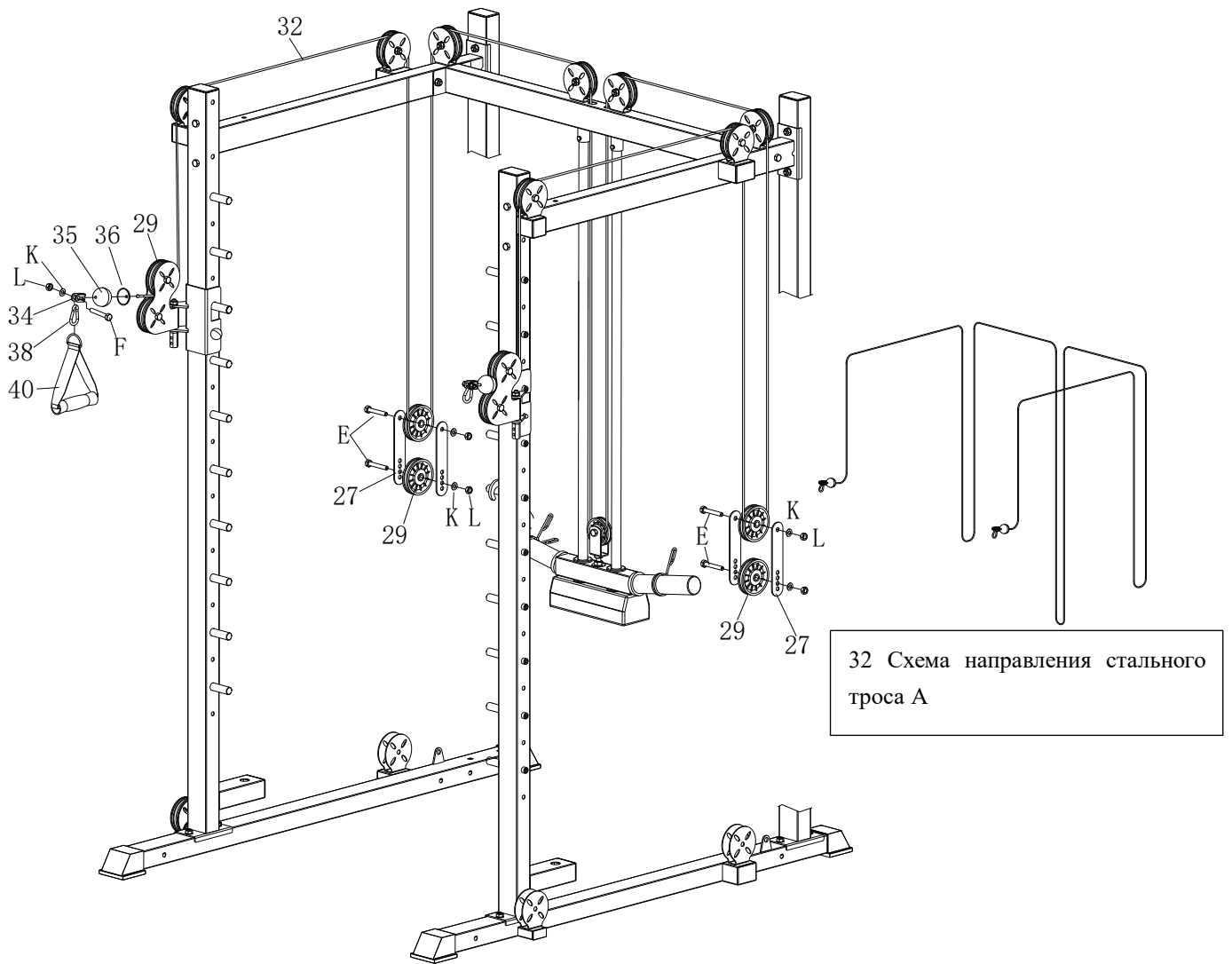

32 Схема направления стального троса А

**Шаг 6:**

1. Как показано на рисунке, установите один конец стального троса № 33 В с G, K и L в положение, показанное на рисунке, а другой конец проденьте через шкив, чтобы соединиться с № 29, и зафиксируйте. с номером I, с другой стороны проделайте тоже самое

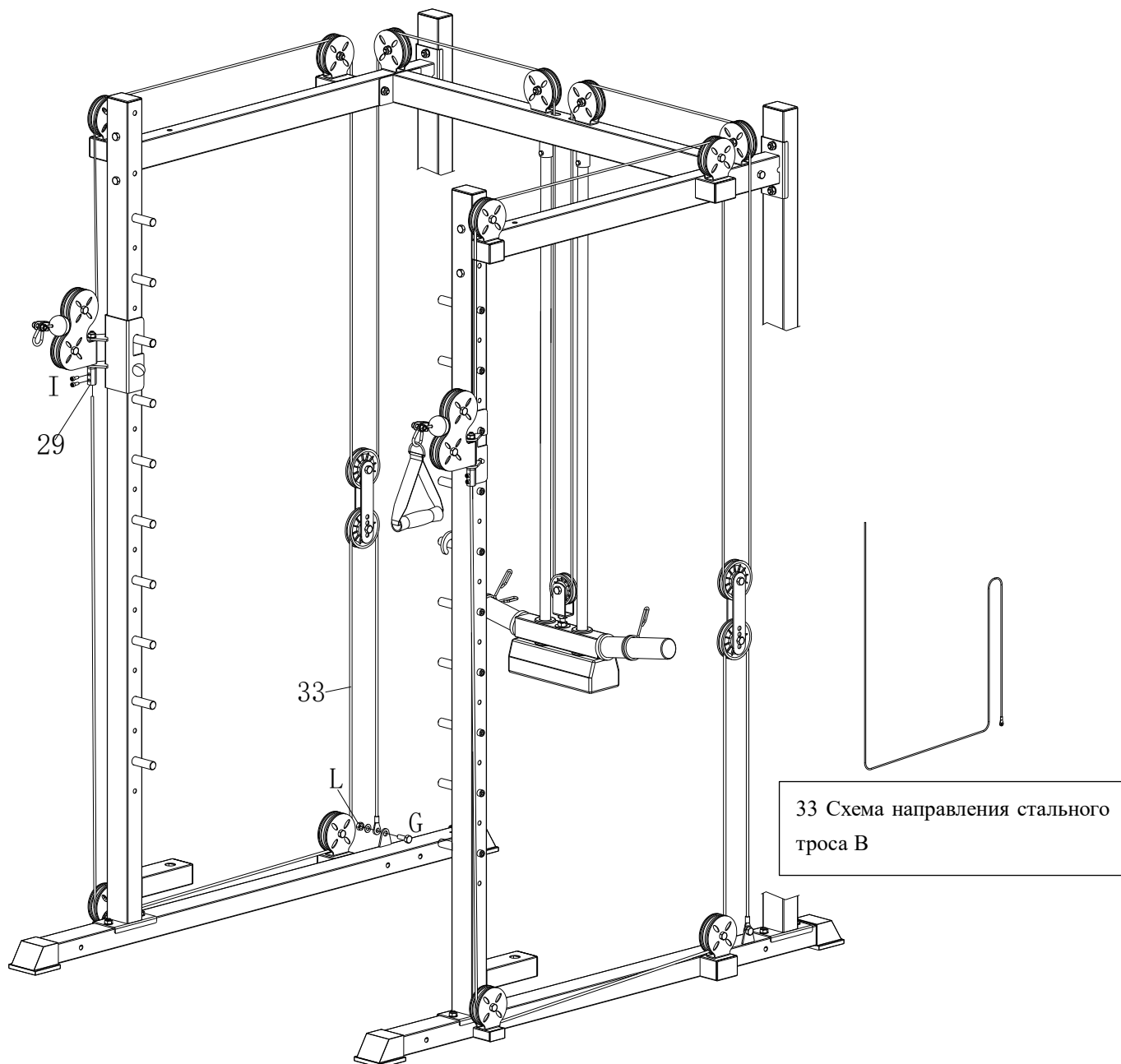

### Шаг 7:

1. Используйте В, К и L, чтобы зафиксировать № 41 в положении, показанном на рисунке, и последовательно установить № 49, 50, 51, 52, 53 и 54;
2. Затяните все болты.

