

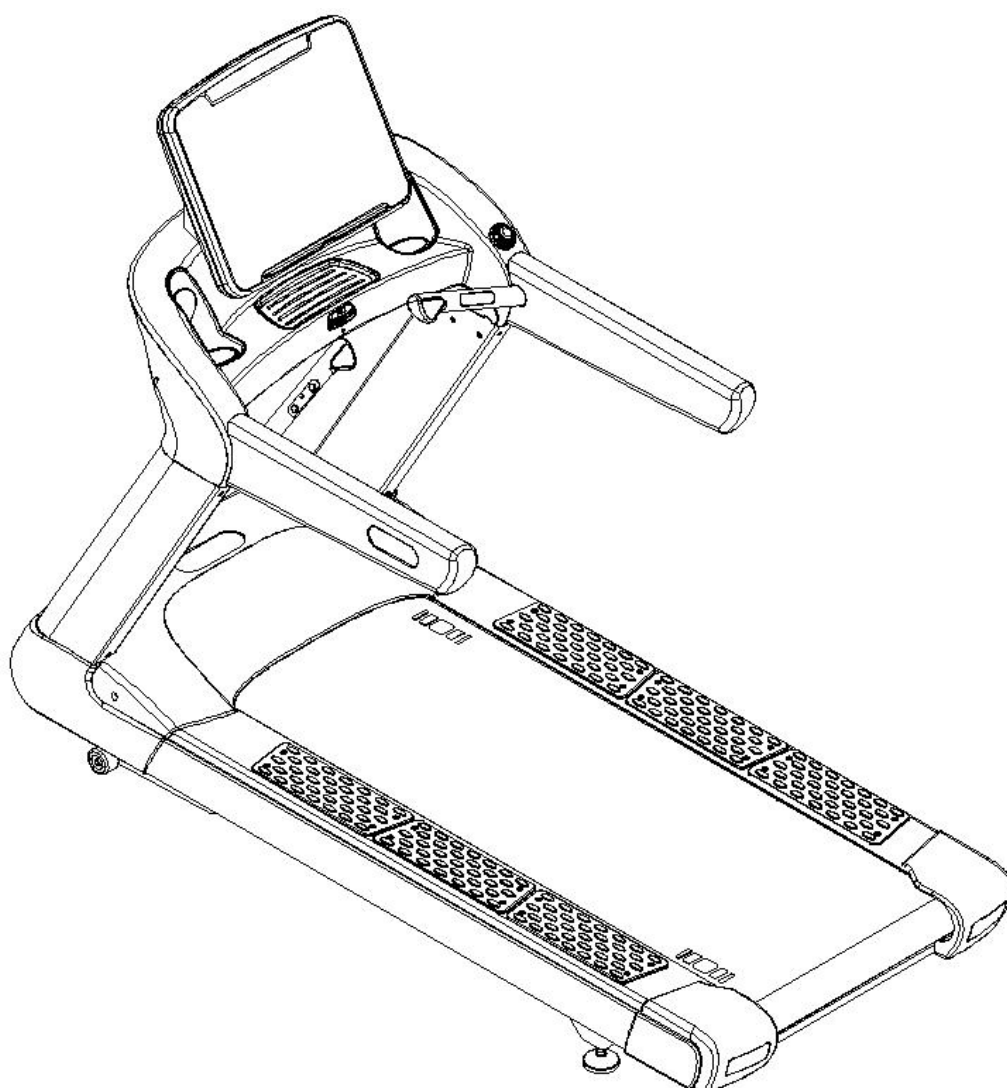

Руководство по эксплуатации

БЕГОВАЯ ДОРОЖКА

CardioPower PRO СТ350



Примечание :

Данный тренажер соответствует стандарту S GB17498.1/GB17498.6 (S=студия)

ИНСТРУКЦИЯ

Советы по технике безопасности: Данная инструкция содержит важную информацию по технике безопасности. Прочтите ее внимательно перед использованием.

- ◆ Данный тренажер можно использовать в коммерческих тренажерных залах, клубах бодибилдинга, для спортивных тренировок, обучения и т.д.
- ◆ Во избежание удара током отключайте беговую дорожку от сети перед очисткой или ремонтом; шнур питания должен быть подключен к заземленной розетке.
- ◆ Тренажер нельзя использовать на улице или в местах с высокой влажностью. Позади тренажера должно быть пространство 2000*1000мм.
- ◆ Дети, недееспособные люди и новые пользователи должны использовать тренажер под наблюдением профессионала.
- ◆ Перед использованием наденьте подходящую спортивную одежду и обувь. Не забудьте проконсультироваться с персональным тренером во избежание травм, связанных с некорректной эксплуатацией.
- ◆ Обязательно закрепите клипсу безопасности перед использованием. Беговая дорожка должна быть остановлена в экстренной ситуации нажатием **КРАСНОЙ** экстренной кнопки или вытаскиванием клипсы безопасности.
- ◆ **НЕ** допускайте, чтобы шнурки или полотенце касались рабочих деталей беговой дорожки во время использования; **НЕ** трогайте рабочие части тренажера руками.
- ◆ Поручень беговой дорожки предназначен только для безопасности пользователя, а не для постоянного использования в ходе тренировки.
- ◆ **НЕ** поднимайтесь и **НЕ** спускайтесь с беговой дорожки во время ее работы; **НЕ** двигайтесь в противоположном направлении.
- ◆ Если в ходе тренировки возникли непредвиденные обстоятельства, возьмитесь за поручень и встаньте на боковые направляющие. Затем нажмите экстренную кнопку остановки и сойдите с тренажера.
- ◆ После тренировки **ОБЯЗАТЕЛЬНО** выключайте тренажер и отключайте шнур питания из сети, чтобы его не могли использовать без разрешения. (Сохраняйте шнур питания в надлежащем состоянии.)
- ◆ Если тренажер шумит больше, чем обычно, немедленно **ОСТАНОВИТЕ** работу и свяжитесь с отделом технического обслуживания или профессиональным техником.
- ◆ Беговая дорожка относится к классу S и категории C, соответствуя стандарту EN957-1: 2005, EN957-6:2010.
- ◆ **Внимание!** Показания частоты сердечных сокращений не являются корректными на 100% и служат лишь для ориентировочной оценки. Слишком интенсивные тренировки могут привести к травмам и навредить здоровью. Если чувствуете головокружение, немедленно **ПРЕКРАТИТЕ** тренировку.
- ◆ Ознакомьтесь с инструкцией по работе консоли.
- ◆ Входное напряжение: 220В-240В АС; двигатель (мощность): 2.2кВт
- ◆ Габариты: (Д*Ш*В) 221*92*170см; чистый вес: 210кг
- ◆ Максимальный вес пользователя: 180кг

Инструкция по сборке и обслуживанию

1. Подключите сигнальные провода а и b, а затем затяните на пол-оборота шесть винтов A1 (M10*16) на левой и правой стойках 02.

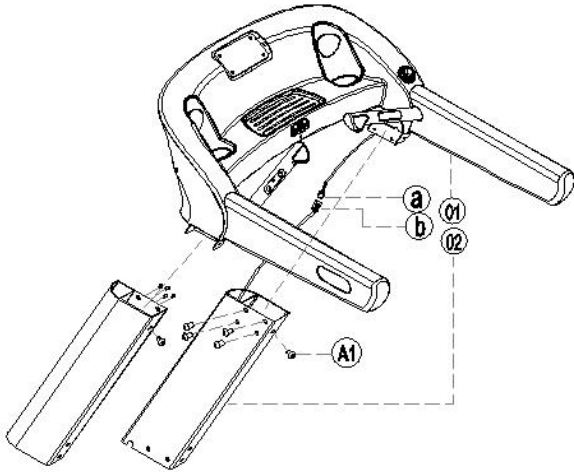

2. Подключите сигнальные провода C и D, а затем затяните на пол-оборота шесть винтов A1 (M10*16), чтобы закрепить стойку 02 на раме корпуса 03.

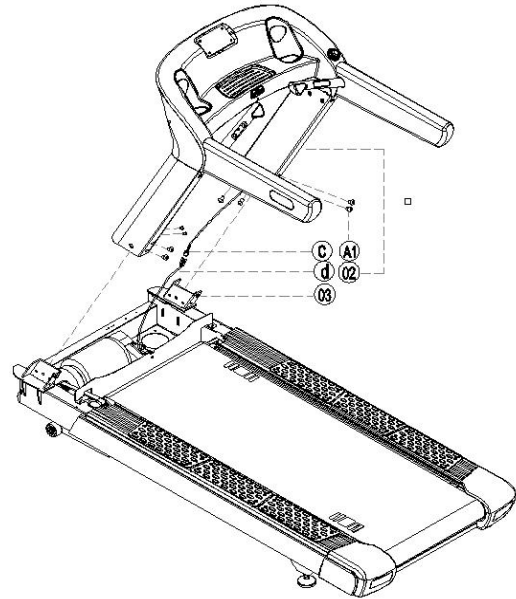

3. Затяните на пол-оборота шестигранные винты A2 (M5*12) в левой и правой части двигателя. Затем зафиксируйте его с помощью винтов с полукруглой головкой A3 (M6*65) на стойке 02.

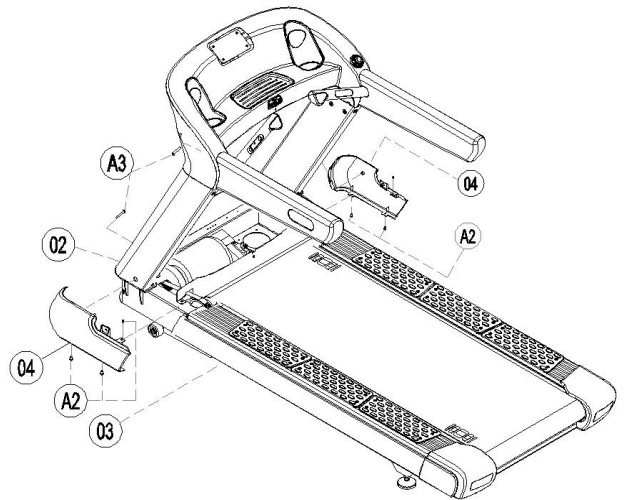

4. Зафиксируйте кожух двигателя 04 с помощью винтов с цилиндрической шестигранной головкой A4 (M8*16).

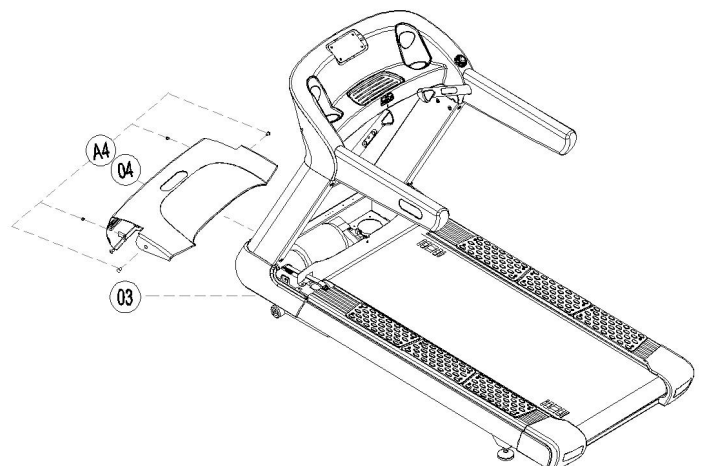

5.

- 1) Подключите сигнальные провода e и f друг с другом.
- 2) Сначала соберите крепление 05 и консоль 06, зафиксируйте их в пол-оборота с помощью шестигранного винт в (M10*16), вставив его в соответствующее отверстие.
- 3) Поместите собранную консоль непосредственно на опору и зафиксируйте с помощью внешних шестигранных болтов A5 (M10*20).

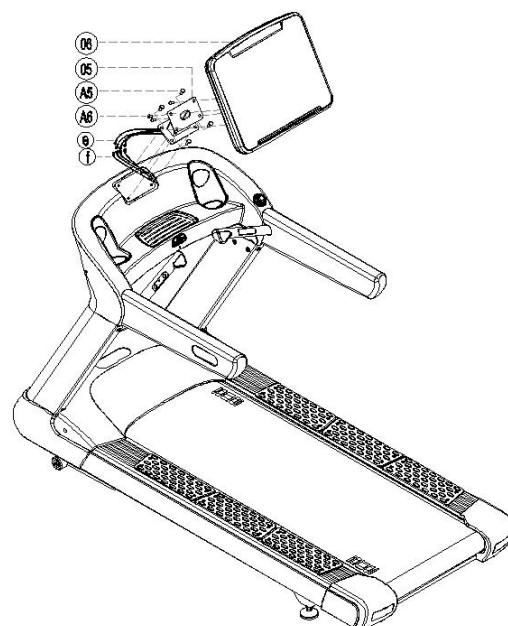

6. Сопоставьте отверстия на декоративном кожухе с соответствующими отверстиями на стойке тренажера. Зафиксируйте с помощью внутренних шестигранных винтов A7 (M6*20)

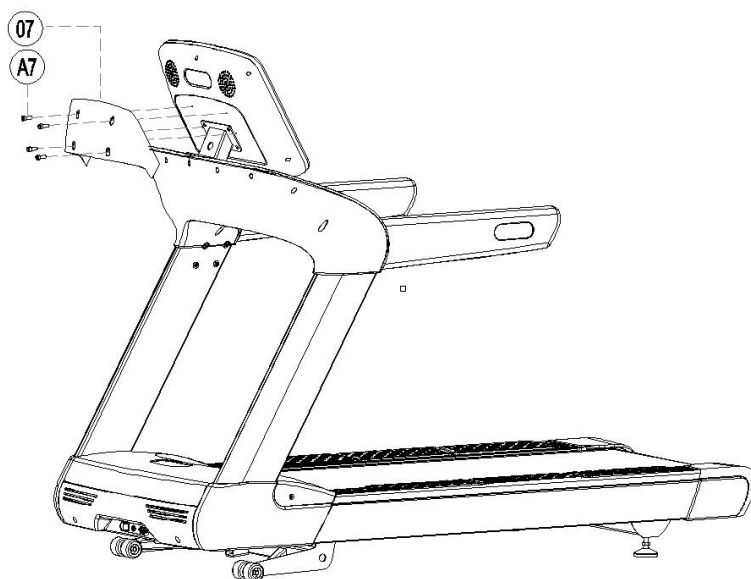

Размещение розетки и выключателей питания

1. Когда переключатель установлен на "0", подача питания отключена. Когда переключатель установлен на " - ", подача питания включена.

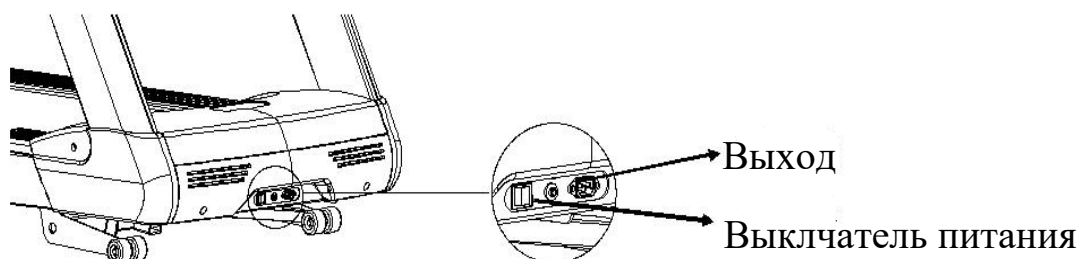

Регулировка бегового полотна

2. Регулировка отклонения бегового полотна

- 1) Если беговое полотно отклоняется влево во время работы, остановите беговую дорожку и поверните левый винт регулировки по часовой стрелке или правый винт регулировки против часовой стрелки, пока полотно не вернется в нужное положение.
2. Метод регулировки: Откройте небольшой колпачок в задней части беговой дорожки, используйте торцовый ключ для подкручивания винтов регулировки в левой и правой части задней защитной накладки, чтобы вернуть беговое полотно в среднее положение. Амплитуда регулировки не должна быть слишком большой. Рекомендуется поворачивать винты на 90 градусов за раз.

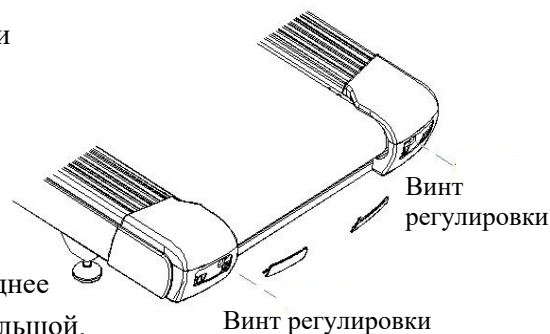

3. Регулировка натяжения бегового полотна

- 1) Метод регулировки: запустите тренажер на небольшой скорости, используйте шестигранный ключ, чтобы повернуть два болта регулировки в задней части тренажер. Амплитуда регулировки обоих болтов регулировки должна быть небольшой и одинаковой. Рекомендуется поворачивать винты на 90 градусов за раз.
- 2) Чтобы проверить, устраивает ли вас натяжение полотна, выполните следующие шаги после регулировки: запустите тренажер на небольшой скорости и возьмитесь за передний поручень. С силой наступите на беговое полотно, чтобы проверить останавливается ли оно; если да, проведите дальнейшую регулировку; если нет, в регулировке бегового полотна нет необходимости.

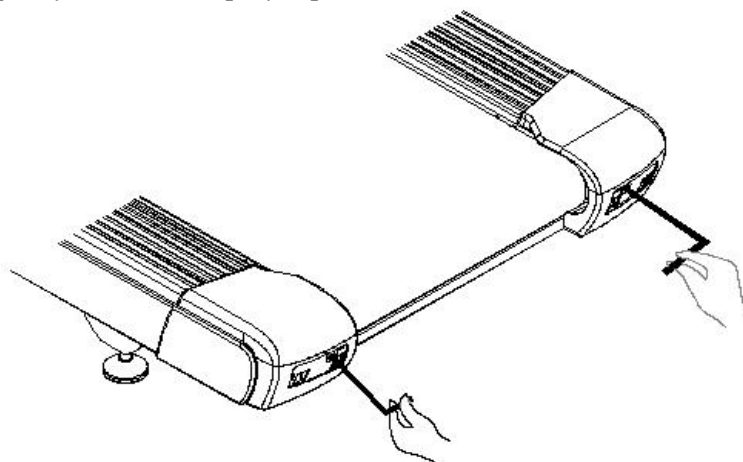

Обслуживание тренажера

1. Необходимо уделять особое внимание поврежденным деталям.
2. Очень важно содержать отделение для двигателя в чистоте. Лучше всего каждый 30 дней протирать там пыль.
3. Своевременно заменяйте поврежденные детали. До проведения ремонта тренажер нельзя использовать. Также на нем нужно разместить заметную табличку «Ремонт».
4. Если тренажер издает необычные звуки или не работает по каким-либо другим причинам, незамедлительно свяжитесь с отделом послепродажного обслуживания. При необходимости замены используйте только оригинальные запчасти от производителя, в противном случае компания не несет ответственности за причиненный ущерб.

— Проверка пульса

1. Встаньте на оба края бегового полотна перед тренировкой. Возьмитесь за рукоятки с датчиками ЧСС, через 20 секунд на экране отобразятся показания пульса.

2. Повторите те же действия после тренировки. Станьте на оба края бегового полотна. Возьмитесь за рукоятки с датчиками ЧСС, через 20 секунд на экране отобразятся показания пульса.

Примечание: Показания ЧСС – справочная информация, их нельзя использовать для медицинской информации.



Инструкция по эксплуатации консоли

1. Панель графического контроля выглядит следующим образом:

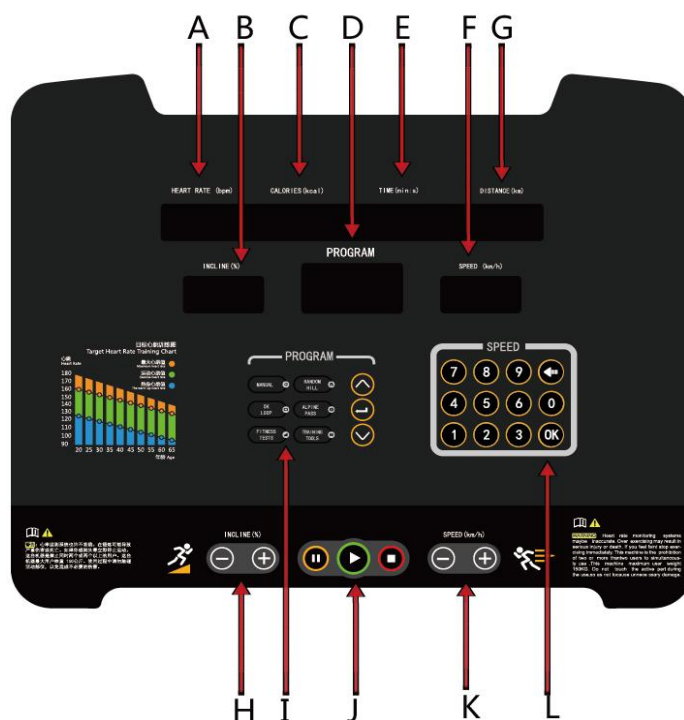

2. Технические характеристики

| | | |
|----------|---|---|
| A | Дисплей отображения пульса / количества шагов | ЧСС 70-200 /Мин. Возьмитесь за рукоятки с датчиками ЧСС, чтобы увидеть показатели пульса. В фоновом режиме подсчета шагов - доходит до максимума (999 шагов), после этого показатель количества шагов обнуляется |
| B | Наклон | 0-15 % |
| C | Калории | 0-999 ККАЛ |
| D | Дисплей программ | Точечная матрица отображает выбранную программу; РУЧНАЯ ХОЛМЫ 5КМ ТРЕК ПЕРЕСЕЧЕННАЯ ФИТНЕС ТЕСТ МЕСТНОСТЬ ИНСТРУМЕНТЫ |
| E | Время | 00:00-99:59 МИН |
| F | Скорость | 0.0-20.0 КМ/Ч |
| G | Расстояние | 0.0-99.9КМ |
| H | Регулировка наклона | "+" для повышения наклона; "-" для понижения наклона. Регулировка на 1% |
| I | Выбор программы | Выбор программы, средняя кнопка для подтверждения |
| J | Пауза, пуск, стоп | Для паузы, пуска или остановки беговой дорожки |
| K | Регулировка скорости | "+" для повышения скорости; "-" для понижения скорости; регулировка на 0.1КМ |
| L | Цифровая клавиатура | Клавиатура от 0 до 9 для введения показателя скорости (1-20КМ/Ч); кнопка возврата для отмены, кнопка "ОК" для подтверждения |

3. Описание рабочей панели

Когда беговая дорожка подключена к сети, экран загорится зеленым цветом, а на дисплее отобразится «Welcome» (Добро пожаловать). Тренажер готов к работе.



1. Нажмите кнопку , на дисплее отобразится 3-секундный обратный отсчет, сопровождаемый звуковым сигналом. Беговая дорожка запустится со скоростью 1КМ/Ч, а дисплей скорости покажет «1.0».



2. Нажмите кнопку  во время бега, чтобы приостановить работу; установки скорости и наклона останутся прежними. При нажатии кнопки пуск все показатели остаются такими же, как до остановки работы.



3. Нажмите кнопку  во время бега, чтобы прекратить работу; наклон вернется к начальному показателю, скорость остановится. Нажмите кнопку пуск еще раз, тренажер начнет работу на скорости 1КМ/Ч.



4. Нажмите кнопку  во время бега, чтобы отрегулировать наклон. Диапазон регулировки наклона беговой дорожки 0~15%.



5. Нажмите кнопку  во время бега, чтобы отрегулировать показатель скорости. Диапазон регулировки 1КМ/Ч~20КМ/Ч, одно нажатие изменяет скорость на 0.1КМ/Ч. Зажмите кнопку для быстрого увеличения или уменьшения показателя скорости.

6. Панель настройки «ПРОГРАММ»:



Тренажер оснащен 6 различными программами. При обычном запуске тренажера включается программа ручного режима. Загорается индикатор слева. Нажмите кнопку вверх или вниз для выбора соответствующего режима. Выбрав режим, нажмите кнопку «Ввод» для подтверждения. Выбор режима необходимо осуществлять, когда тренажер остановлен.

7. Цифровая клавиатура в правой части дисплея

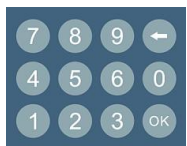

Нажмите соответствующую кнопку, затем нажмите кнопку «ОК». Если сделать это во время работы тренажера, скорость будет меняться сразу. Либо нажмите кнопку во время остановки тренажера, а затем нажмите кнопку пуска: тренажер запустится с установленной скоростью. Обратите внимание, что диапазон скорости беговой дорожки составляет 1~20КМ/Ч, показатели выше не принимаются.

8. Если взяться руками за оба поручня с датчиками ЧСС, на дисплее отобразится показатель ЧСС (только для справки). Если не касаться рукояток, на дисплее будет количество шагов.

4. Форма

| | | | | | | | | | | | | | | | | | |
|------------------------------|----|---|---|---|---|---|---|---|----|----|----|---|---|---|---|---|---|
| СЛУЧАЙНЫЕ ХОЛМЫ | SP | 3 | 3 | 3 | 5 | 5 | 6 | 8 | 8 | 6 | 5 | 5 | 5 | 4 | 4 | 3 | 3 |
| | IC | 2 | 2 | 4 | 4 | 6 | 6 | 4 | 4 | 2 | 2 | 2 | 2 | 2 | 1 | 0 | 0 |
| КРУГ 5К | SP | 5 | 5 | 5 | 5 | 5 | 5 | 5 | 5 | 5 | 5 | 5 | 5 | 5 | 5 | 3 | 1 |
| | IC | 2 | 3 | 4 | 5 | 5 | 4 | 3 | 3 | 2 | 2 | 2 | 3 | 3 | 3 | 2 | 1 |
| ПРОХОД ПО АЛЬПАМ | SP | 2 | 4 | 6 | 6 | 7 | 8 | 9 | 10 | 10 | 10 | 9 | 8 | 7 | 6 | 5 | 4 |
| | IC | 1 | 2 | 3 | 4 | 6 | 4 | 6 | 4 | 2 | 6 | 2 | 4 | 2 | 2 | 1 | 1 |
| ПРОВЕРКА ФИЗ-КОЙ ФОРМЫ | SP | 2 | 4 | 4 | 6 | 6 | 8 | 8 | 6 | 8 | 10 | 8 | 8 | 6 | 4 | 2 | 1 |
| | IC | 1 | 3 | 3 | 4 | 4 | 5 | 1 | 2 | 2 | 1 | 2 | 1 | 3 | 4 | 5 | 2 |

| | | | | | | | | | | | | | | | | | |
|-----------------------------|----|---|---|---|---|---|---|---|---|---|---|---|---|---|---|---|---|
| ИНСТР-ТЫ ТРЕНИ- РОВКИ | SP | 3 | 3 | 3 | 3 | 3 | 3 | 3 | 3 | 3 | 3 | 3 | 3 | 3 | 3 | 3 | 3 |
| | IC | 1 | 1 | 1 | 1 | 1 | 2 | 2 | 2 | 2 | 2 | 2 | 2 | 2 | 1 | 1 | 1 |

1. Режим обратного отсчета: нажмите кнопку Ввод в режиме ожидания, окно Времени начнет мигать, можно установить обратный отсчет времени; нажмите кнопку Ввод еще раз, начнет мигать окно расстояния, можно установить обратный отсчет расстояния; нажмите кнопку Ввод еще раз, начнет мигать окно калорий, можно установить обратный отсчет калорий.

Спортивные рекомендации:

1. Станьте на боковые направляющие с обеих сторон, а затем запустите тренажер. Тренажер начнет работу на низкой скорости, после чего можно становиться на беговое полотно.
2. В ходе пробежки пытайтесь ставить ноги по центру полотна. Регулируйте длину и частоту шагов в соответствии с установленной скоростью. Смотрите вперед, держите руки вдоль тела, двигайте ими, как при ходьбе, дышите спокойно.
3. Нажмите кнопку Стоп или Пауза, тренажер остановится. После полной остановки тренажера положите руки на рукоятки по бокам или возьмитесь за переднюю рукоятку, затем станьте на боковые направляющие, после чего можно спускаться с тренажера.
4. Если чувствуете затруднения дыхания, головокружение или сжатость в груди во время пробежки, прекратите тренировку и немедленно проконсультируйтесь с инструктором.

5. Список ошибок:

- 00: Ошибок нет
- 01: Удержание
- 02: Перегрузка по току при ускорении
- 03: Перегрузка по току при замедлении
- 04: Перегрузка по току на постоянной скорости
- 05: Перегрузка по току при ускорении
- 06: Перегрузка по току при замедлении
- 07: Перегрузка по току на постоянной скорости
- 08: Перегрузка сопротивления буфера
- 09: Защита от недостаточного напряжения
- 010: Перегрузка преобразователя
- 011: Перегрузка двигателя
- 012: Фаза ввода
- 013: Фаза вывода
- 014: Перегрев модуля
- 015: Внешнее препятствие
- 016: Нарушение связи
- 017: Неисправность замыкателя
- 018: Проблема при проверке тока
- 019: Проблема настройки двигателя
- 020: Проблема с энкодером
- 021: Неисправность в чтении-записи параметров
- 022: Аппаратная неисправность преобразователя
- 023: Короткие перегрузки мотора из-за заземления

Список деталей в коробке

| NO. | Название | Характ-ка | Кол-во | Примечание |
|-----|-------------------|-----------|--------|------------|
| 1 | Корпус тренажера | JLC-9600 | 1 | |
| 2 | Поручень | JLC-9600 | 1 | |
| 3 | Стойка компьютера | JLC-9600 | 1 | |
| 4 | Стойка | JLC-9600 | 1 | |

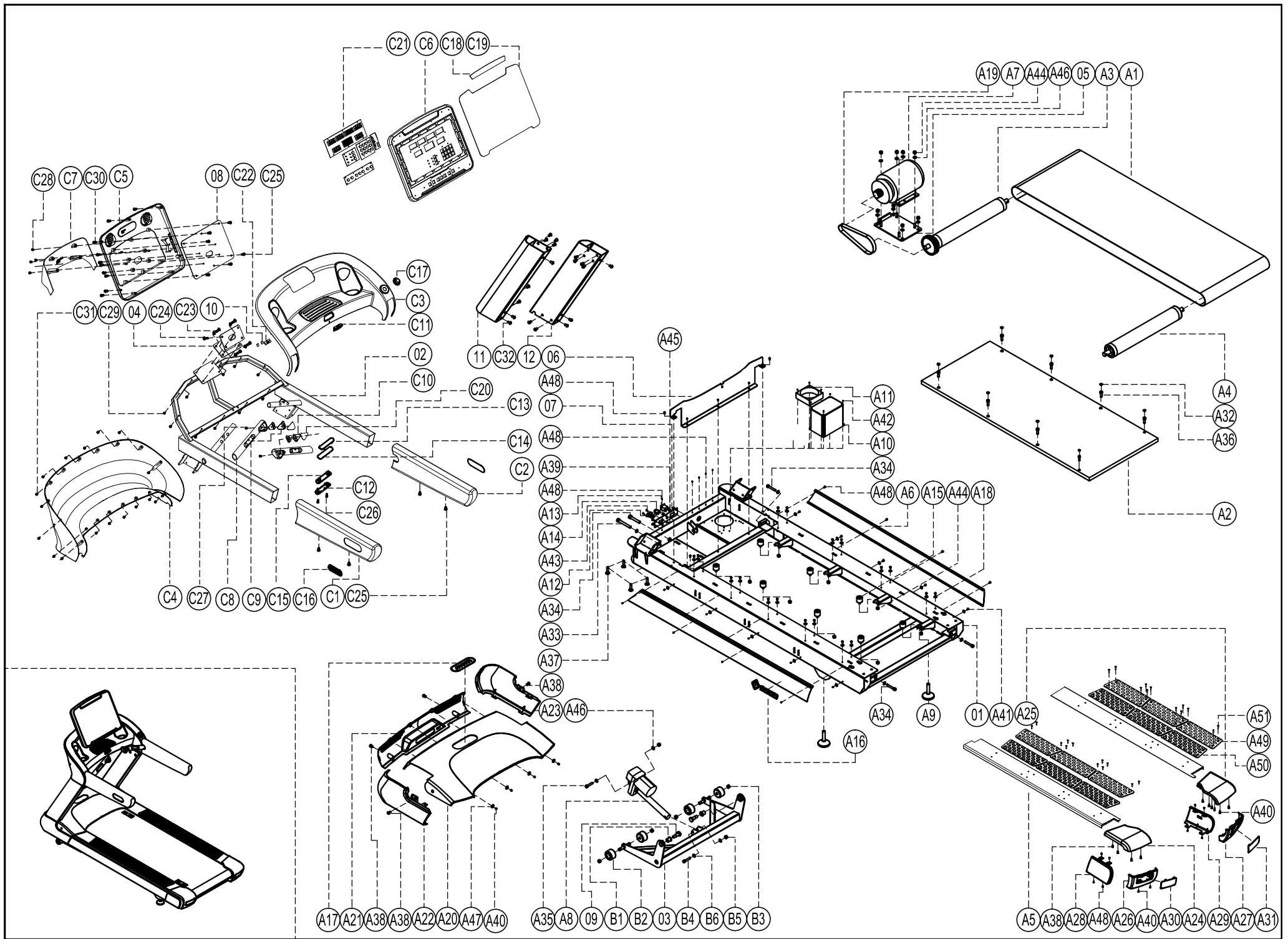

Список запасных частей

| | | | | | | | | | | | |
|-----|--------------------------------|-----|-----|--|-----|-----|---------------------------------------|-----|-----|--|-----|
| A16 | Наклейка с моделью | 2 | A44 | Нескользящая гайка M10 | 16 | C15 | Нижний датчик ЧСС | 2 | | | |
| A15 | Амортизационная стойка | 8 | A43 | Крест. винт с потайной головкой M3*12 | 2 | C14 | Верхний датчик ЧСС | 2 | | | |
| A14 | Защитное устр-во от перегрузки | 1 | A42 | Винт с шестигр. отверстием M4*10 | 6 | C13 | Ручка датчика ЧСС - верхняя | 2 | | | |
| A13 | Выключатель питания | 1 | A41 | Крест. винт с потайной головкой M5*10 | 24 | C12 | Ручка датчика ЧСС - нижняя | 2 | | | |
| A12 | Трехконтактный выход | 1 | A40 | Виинт с шестигр. отверстием M8*10 | 10 | C11 | Ключ безопасности | 1 | | | |
| A11 | Вентилятор | 1 | A39 | Крест. винт с потайной головкой M8*10 | 5 | C10 | Правая кнопка рукоятки | 1 | | | |
| A10 | Инвертер | 1 | A38 | Виинт с шестигр. отверстием M8*25 | 12 | C9 | Левая кнопка рукоятки | 1 | | | |
| A9 | Ножка | 2 | A37 | Каретный болт M10*25 | 4 | C8 | Пластиковый кожух поручня | 2 | | | |
| A8 | Двигатель механизма наклона | 1 | A36 | Винт с цилиндрической головкой M10*25 | 8 | C7 | Задний декоративный кожух | 1 | | | |
| A7 | Двигатель | 1 | A35 | Винт с цилиндрической головкой M10*45 | 1 | C6 | Передний кожух консоли | 1 | | | |
| A6 | Боковая направляющая | 2 | A34 | Винт с цилиндрической головкой M10*60 | 4 | C5 | Задний кожух консоли | 1 | | | |
| A5 | Педаля | 2 | A33 | Винт с цилиндрической головкой M10*100 | 1 | C4 | Задний кожух стойки | 1 | C32 | Шестигранный винт m10* 20 | 18 |
| A4 | Задний ролик | 1 | A32 | Колпачок винта | 8 | C3 | Верхний кожух консоли | 1 | C31 | Шестигр. крестовой винт M5*30 | 17 |
| A3 | Передний ролик | 1 | A31 | Регул. колпачок - П | 1 | C2 | Накладка правого поручня | 1 | C30 | Шестигр. крестовой винт M5*30 | 7 |
| A2 | Дека | 1 | A30 | Регул. колпачок - Л | 1 | C1 | Накладка левого поручня | 1 | C29 | Шестигр. крестовой винт M5*40 | 6 |
| A1 | Беговое полотно | 1 | A29 | Задний кожух - П | 1 | B6 | Плоская прокладка ϕ 10 | 2 | C28 | Шестигр. крестовой винт M5*10 | 4 |
| 12 | Правая опорная стойка | 1 | A28 | Задний кожух - Л | 1 | B5 | Нескользящая гайка M10 | 1 | C27 | Шестигр. крестовой винт M4* 15 | 2 |
| 11 | Левая опорная стойка | 1 | A27 | Концевой колпачок - П | 1 | B4 | Виинт с шестигр. отверстием M8*16 | 1 | C26 | Шестигр. крестовой винт M10 *20 | 4 |
| 10 | Железная доска | 2 | A26 | Концевой колпачок - Л | 1 | B3 | Нескользящая гайка M | 2 | C25 | Шестигр. крестовой винт M8* 20 | 10 |
| 09 | Винт M14 | 2 | A25 | Концевой колпачок - П | 1 | B2 | Колесико 10 S465 ϕ 60*40 | 2 | C24 | Винт с потайной головкой M10* 30 | 4 |
| 08 | Внутренняя плата циферблата | 1 | A24 | Концевой колпачок - Л | 1 | B1 | Фланцевый подшипник MFM-1622-25 | 2 | C23 | Винт с потайной головкой M10*20 | 4 |
| 07 | Плата выключателя | 1 | A23 | Правый кожух двигателя | 1 | A51 | Крест. винт с потайной головкой M5*25 | 12 | C22 | Плата выключателя экстренной остановки | 1 |
| 06 | Перегородка | 1 | A22 | Левый кожух двигателя | 1 | A50 | Пластиковая педаля | 6 | C21 | Плата консоли | 1 |
| 05 | Рама крепления двигателя | 1 | A21 | Передний кожух двигателя | 1 | A49 | Алюминиевая педаля | 6 | C20 | Наклейки на кнопки | 2 |
| 04 | Рама консоли | 1 | A20 | Кожух двигателя | 1 | A48 | Крест. винт с потайной головкой M5*10 | 36 | C19 | Наклейка на экран | 1 |
| 03 | Рама механизма наклона | 1 | A19 | Клиновидный ремень двигателя | 1 | A47 | Плоская прокладка ϕ 6 | 4 | C18 | Верхняя наклейка | 1 |
| 02 | Рама измерителя | 1 | A18 | Манжета | 30 | A46 | Плоская прокладка ϕ 10 | 5 | C17 | Кнопка экстренной остановки | 1 |
| 01 | Рама основания | 1 | A17 | Наклейка на кожух двигателя | 1 | A45 | Нескользящая гайка M3 | 2 | C16 | Наклейка поручня | 2 |
| No. | Наименование | Кол | No. | Наименование | Кол | No. | Наименование | Кол | No. | Наименование | Кол |