



# FE9726

## Ягодичные

### Руководство пользователя

---

Rev A1 17ZV3

**Внимание!** Перед использованием тренажера ознакомьтесь с данным руководством.

## **ВНИМАНИЕ!**

Любая часть информации, содержащаяся в данном руководстве пользователя, может быть изменена без предварительного уведомления. Актуальная информация отражена на официальном сайте поставщика оборудования ООО «СпортРус»: [www.aerofit.ru](http://www.aerofit.ru). Производитель оставляет за собой право вносить изменения без предупреждения в конструкцию изделия, не ухудшающие его потребительских свойств.

## **Содержание**

Инструкция по технике безопасности .....	3
Общие рекомендации по сборке .....	5
Сборочный чертеж и список деталей .....	6
Тип крепежа .....	23
Инструкция по сборке .....	24
Этапы сборки .....	25
Инструкция по регулировке .....	38
Техника выполнения упражнения .....	39
Функции мини-компьютера .....	39
Замена батареек .....	40
График технического обслуживания .....	41
Общая информация о техническом обслуживании .....	42
Общие рекомендации .....	43

### **ПОКУПАТЕЛЬ (ВЛАДЕЛЕЦ) НЕСЕТ ОТВЕТСТВЕННОСТЬ ЗА:**

- соблюдение правил прилагаемого руководства пользователя
- информирование и инструктаж лиц, являющихся конечными пользователями и лиц, относящихся к обслуживающему персоналу, о содержании данного руководства в части надлежащего использования, эксплуатации и обслуживания.

**Варианты сборки весового стека и зачехления отличаются в зависимости от выбранного типа тренажера**

## Инструкция по технике безопасности

Перед началом тренировки, необходимо пройти физическое обследование у врача. Помните, что неправильные или чрезмерные тренировки могут закончиться травмами или нанести вред здоровью. Во избежание травм или любого увечья, внимательно прочитайте инструкцию по технике безопасности, прежде чем приступить к занятиям.

1. Ознакомьтесь внимательно с пунктами, описанными в инструкции и соблюдайте их в процессе эксплуатации.
2. Используйте тренажер только по его прямому назначению, описанному в инструкции. Не используйте приспособления, не рекомендованные производителем.
3. Тренажер следует устанавливать на ровной устойчивой поверхности, оставляя вокруг не менее 60-ти см свободного пространства при полной амплитуде движения составных частей тренажера, для обеспечения полного доступа. Тренажер предназначен для занятий в закрытых помещениях, не используйте тренажер на открытом воздухе.
4. В целях безопасности рама весового стека на некоторых моделях имеет отверстия для крепления к полу. Для обеспечения устойчивости и предотвращения раскачивания или опрокидывания необходимо прикрепить тренажер к полу.
5. Не подпускайте детей, а также лиц с ограниченными способностями, к тренажеру. Подростки должны тренироваться под присмотром тренера.
6. Помните, что неправильные или чрезмерные тренировки могут закончиться травмами или нанести вред здоровью. Если во время тренировки Вы почувствовали неприятные ощущения или боль, прекратите тренировку и обратитесь к врачу.
7. Никогда не используйте неправильно собранное или поврежденное оборудование. Не засоряйте и не вставляйте посторонние предметы в отверстия в тренажере.
8. Всегда проверяйте оборудование и стальные тросы перед эксплуатацией. Убедитесь, что все крепежи и стальные тросы безопасны находятся в пригодном состоянии.
9. Потертые или изношенные стальные тросы при разрыве могут быть причиной травм и увечий. Необходимо проверять состояние стальных тросов на наличие признаков износа.
10. Не пытайтесь поднять вес больше ваших физических возможностей.
11. Будьте внимательны при посадке и выходе из тренажера.
12. Для тренировки надевайте соответствующую спортивную одежду и обувь. Не одевайте слишком широкую или длинную одежду. Длинные волосы необходимо собрать в пучок.

## Инструкция по технике безопасности

### Меры предосторожности во время сборки

Ознакомьтесь внимательно с этапами сборки, описанными в инструкции и следуйте им в строгой последовательности.

Сборка и эксплуатация оборудования должны производиться на твердой ровной поверхности. Во время сборки держите детали тренажера подальше от стен и мебели.

### Требуемая площадь для расстановки тренажеров (вкл. зоны безопасности).

Рисунок «Вид сверху» показывает габаритные размеры тренажера и свободную зону. При расстановке тренажеров необходимо учитывать амплитуду движения частей тренажера и занимающегося на нем человека, а также обеспечить необходимую зону безопасности и зону для передвижения.

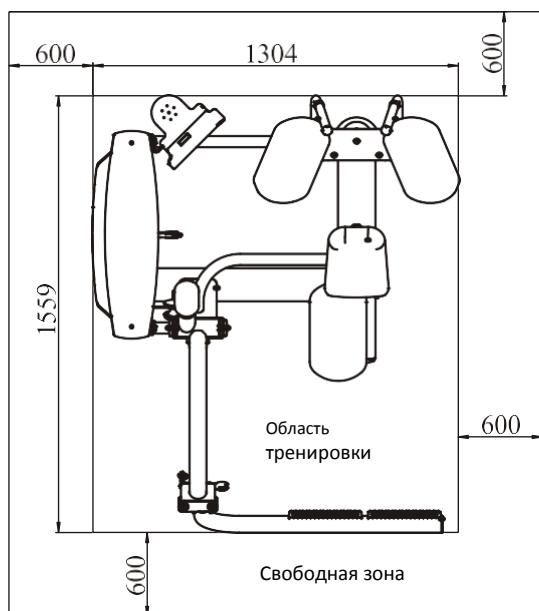

### Характеристики

Класс: S

Макс. весовой стек: 134 кг / 295 ф.

Макс. вес пользователя: 150 кг / 330 ф.

Габариты ДхШхВ: 1304х1559х1490 мм

Вес тренажера: 168.5 кг / 372,40 ф.

## Общие рекомендации по сборке

Внимательно сверьте список деталей с фактическими деталями, находящимися в заводской упаковке. При заказе запасных частей используйте номер детали и описание из инструкции. Для заказа запчастей необходимо обратиться к официальному представителю. После сборки проверьте правильно ли работают все части тренажера. При возникновении неполадок, сначала проверьте правильность сборки согласно инструкции, при условии, если сборка была самостоятельной. Если проблему не удалось решить, обратитесь к официальному представителю. При обращении в сервисную службу необходимо назвать серийный номер тренажера.

## Инструменты для сборки

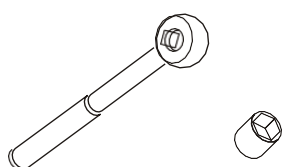

Ключ-трещетка с головкой

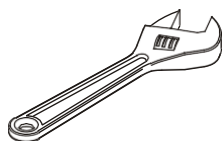

Разводной ключ

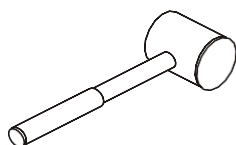

Резиновый молоток

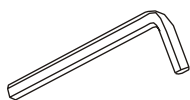

Набор шестигранных ключей

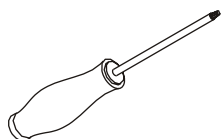

Отвертка

## Список деталей и сборочный чертеж

### Рама весового стека в сборе

№.	Номер детали	Деталь	Описание	К-во
1	1.1	FE97260100V1	Рама весового стека	1
2	1.2	FE97211200	Верхняя рамка	1
3	1.3	FE97011500	Опора	2
4	1.4	FE97122000	Крепежная пластина	1
5	1.5	FE97123000	Кожух	1
6	1.6	FE97123900	Ролик Ф76	2
7	1.7	ROC-IT1013600V1	Ось	1
8	1.8	BNH0528	Втулка Ф16*Ф12.8*12.7	2
9	1.9	IE951814700	Магнит	2
10	1.10	SG500110400V2	Ролик 4.5"	1
11	1.11	DQCGQ01	Датчик	2
12	1.12	DQDCH02	Проставка	1
13	1.13	SMJ20*1*1000	Двухсторонняя клейкая лента	0.1
14	1.14	AC32705800	U-образная гайка М6	6
15	1.15	GB17880.5M8*16.5DCS17	Гайка М8	4
16	1.16	GB17880.5M6*16.5DS17	Гайка М6	4
17	1.17	GB70BTM10*75DN18	SHCS винт М10*75	4
18	1.18	GB70BTM10*50DN18	SHCS винт М10*50	2
19	1.19	PNLM8*25DN20NL	ВHCS винт М8*25	2
20	1.20	PNLM6*12DN20	ВHCS винт М6*12	4
21	1.21	GB818M3*8DS2	Болт М3*8	4
22	1.22	GB846ST2.9*9.5DS	Болт ST2.9*9.5	4
23	1.23	GB9510DN2	Плоская шайба Ф11*Ф20*2	8
24	1.24	GB956DN2	Плоская шайба Ф6.6*Ф12*1.6	4
25	1.25	GB936DN19	Пружинная шайба Ф6	4
26	1.26	NM10DN2	Гайка М10	4
27	1.27	YDMJ12*2*30	Плотный односторонний скотч	6

# Список деталей и сборочный чертеж

## Рама весового стека в сборе

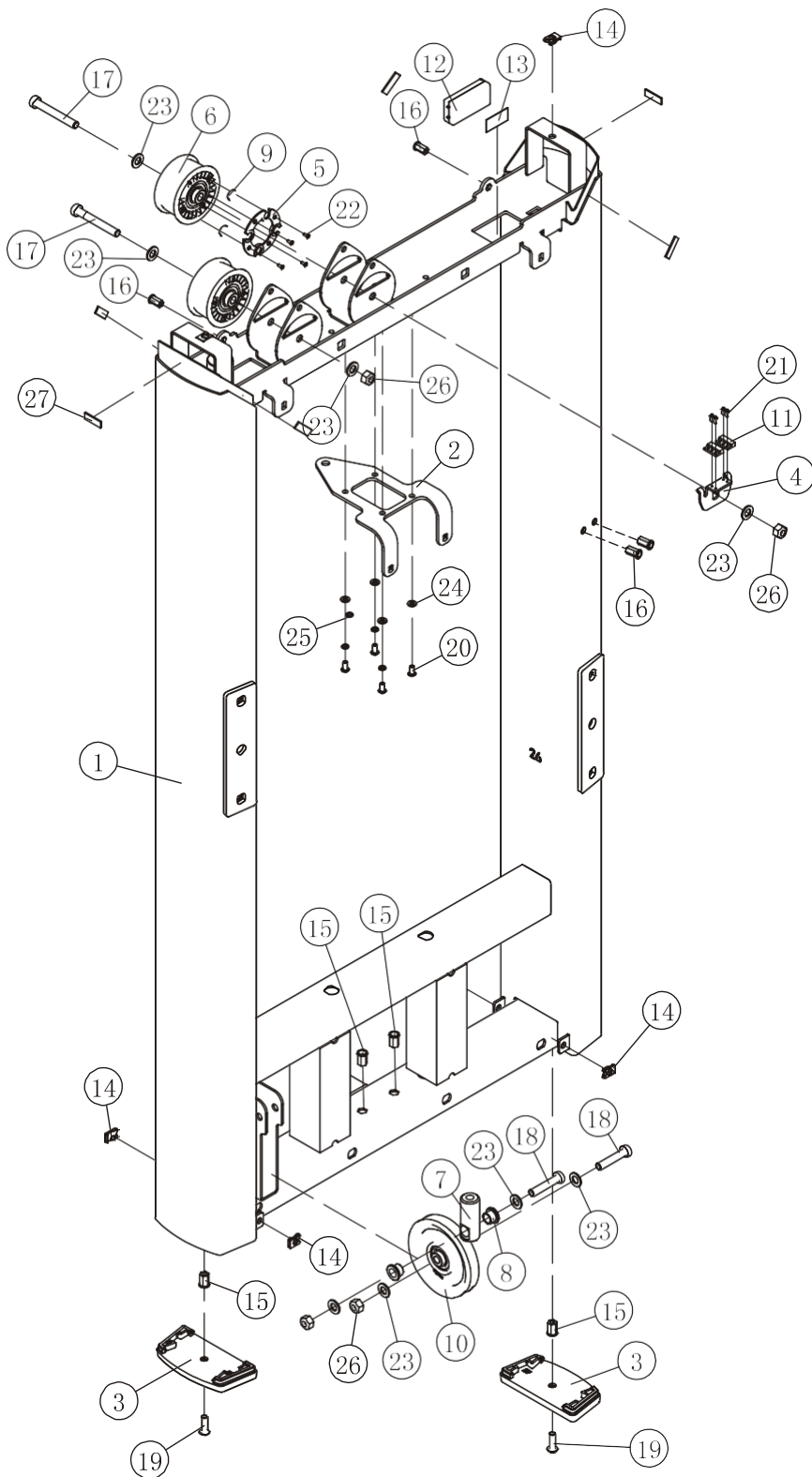

# Список деталей и сборочный чертеж

## Основная рама

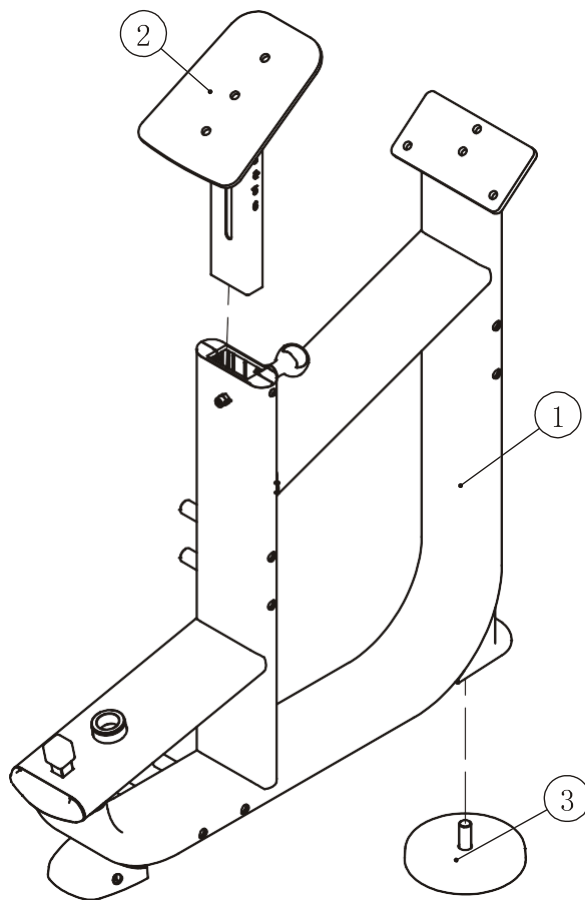

№.	Номер детали	Деталь	Описание	К-во
1	2.1	FE97260200ASSY	Основная рама	1
2	2.2	FE97260800	Регулируемая рама	1
3	2.3	SD1000B3000ASSY	Регулируемая опора	1



# Список деталей и сборочный чертеж

## Основная рама

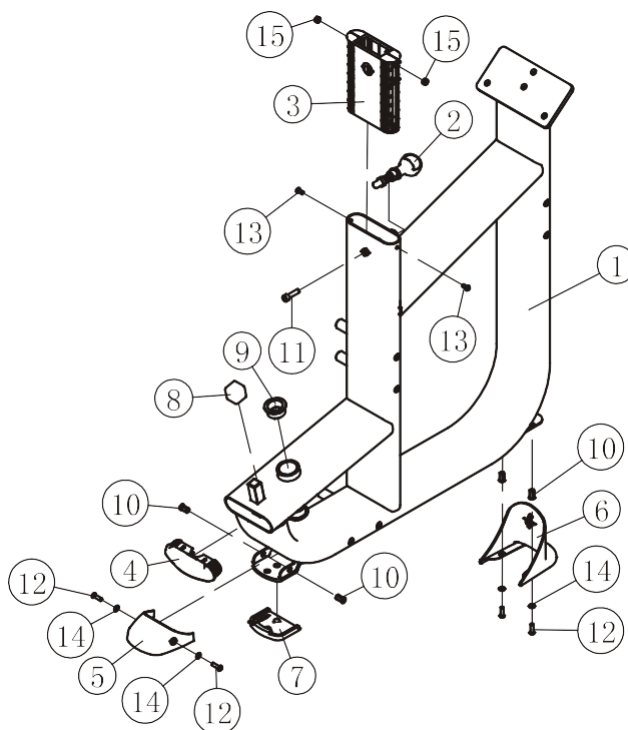

№.	Номер детали	Деталь	Описание	К-во
1	2.1.1	FE97260200	Основная рама	1
2	2.1.2	FE97191400	Фиксатор	1
3	2.1.3	FE97194500	Пластиковая направляющая	2
4	2.1.4	FE97211500	Заглушка RT40*133*3	1
5	2.1.5	FE97211600	Переднее пластиковое зачехление	1
6	2.1.6	FE97211700ASSY	Заднее пластиковое зачехление	1
7	2.1.7	FE97211800	Резиновая опора	1
8	2.1.8	FE97213100	Проставка	1
9	2.1.9	FS573600	Втулка Ф36*Ф30*19.5	2
10	2.1.10	GB17880.5M6*16.5DS17	Гайка М6	4
11	2.1.11	GB70M8*20DN20	SHCS винт М8*20	1
12	2.1.12	PNLM6*20DN20	ВHCS винт М6*20	4
13	2.1.13	PNLM6*12DN20	ВHCS винт М6*12	2
14	2.1.14	GB956DN2	Плоская шайба Ф6.6*Ф12*1.6	4
15	2.1.15	GB41M6DS2	Гайка М6	2

# Список деталей и сборочный чертеж

## Соединительная рама

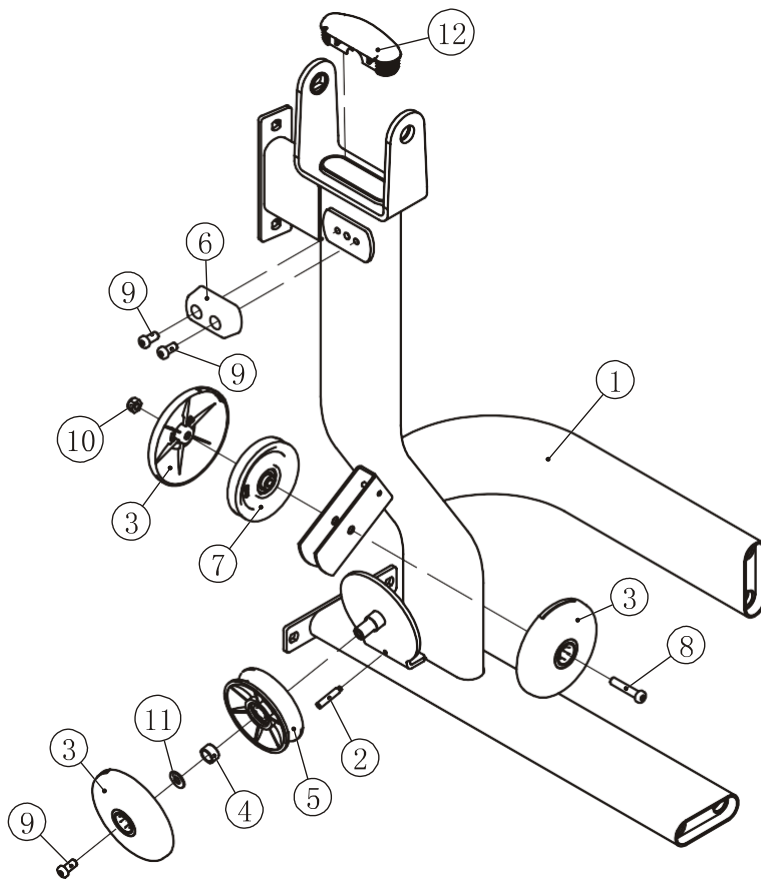

№.	Номер детали	Деталь	Описание	К-во
1	3.1	FE97260300	Соединительная рама	1
2	3.2	FE97021800	Ось	1
3	3.3	FE97023800	Кожух ролика	3
4	3.4	FE97122200	Проставка 1	1
5	3.5	FE97123600	Ролик 4.5"	1
6	3.6	RS17000400	Амортизатор	1
7	3.7	SG500110400V2	Ролик 4.5"	1
8	3.8	GB70BTM10*50DN18	SHCS винт M10*25	1
9	3.9	GB70BTM10*20DN18NL	SHCS винт M10*20	3
10	3.10	DQ10N19B	Плоская шайба Ф11*Ф25*2	1
11	3.11	NM10DN2	Гайка M10	1
12	3.12	FE97211500	Заглушка RT40*133	1

## Список деталей и сборочный чертеж

### Подвижная рама

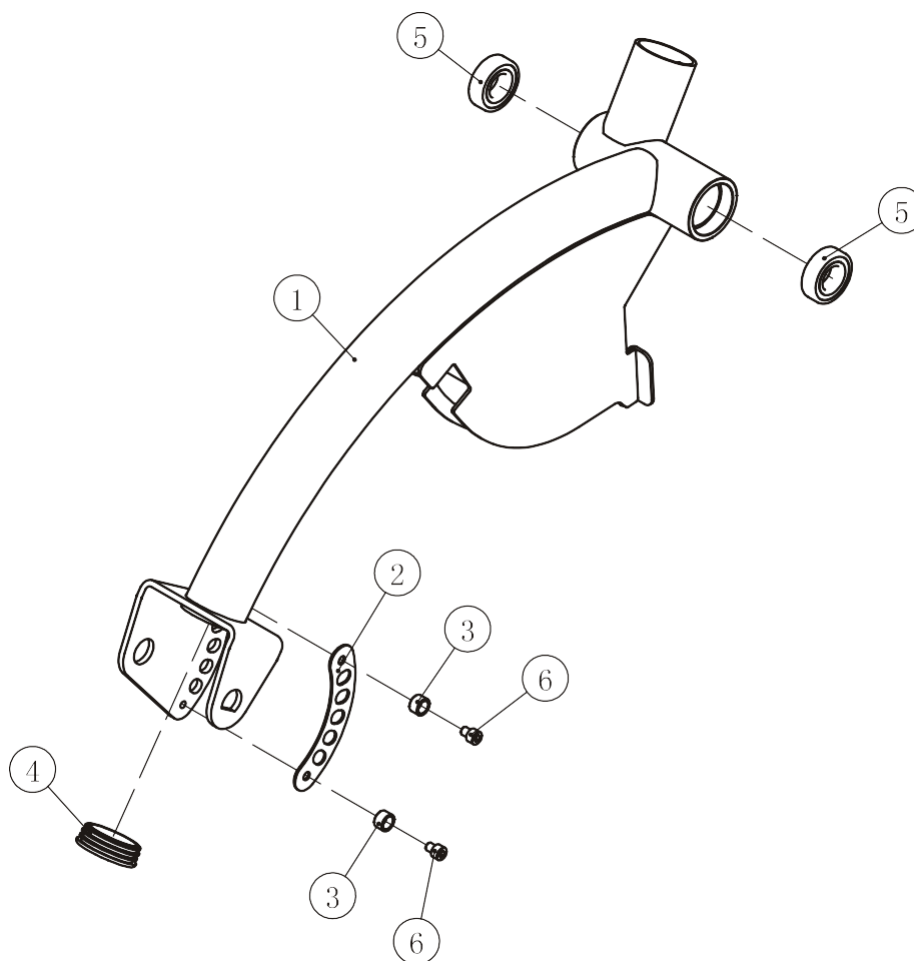

№.	Номер детали	Деталь	Описание	К-во
1	5.1	FE97260500	Подвижная рама	1
2	5.2	FE97261800	Пластина выбора положения	1
3	5.3	IN-S10111200	Втулка	2
4	5.4	PBF40014	Заглушка	1
5	5.5	GB2766205-2RSC3NBK	Подшипник 6205	2
6	5.6	GB70M8*10DS2	SHCS винт M8*10	2

## Список деталей и сборочный чертеж

### Опора для ног

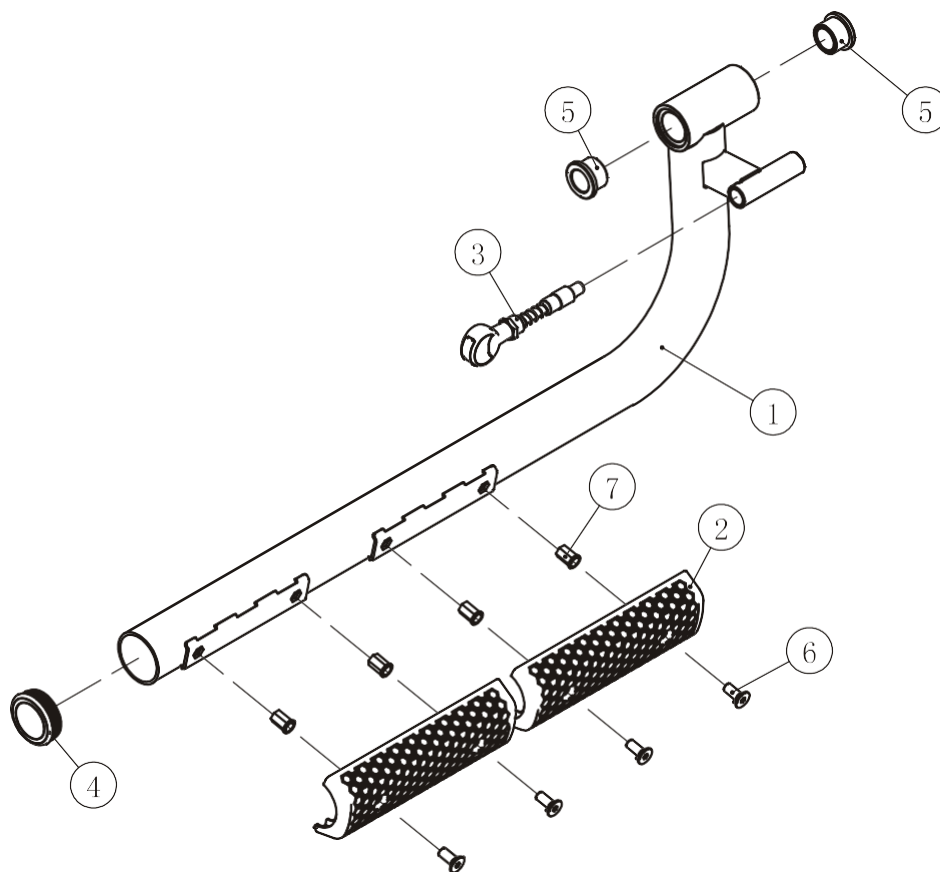

№.	Номер детали	Деталь	Описание	К-во
1	6.1	FE97260600	Опора для ног	1
2	6.2	FE97261500	Резиновая накладка	2
3	6.3	FE97211000	Фиксатор	1
4	6.4	PBF40014	Заглушка	1
5	6.5	V38700	Втулка $\Phi 41.5 \times \Phi 25.4 \times 25$	2
6	6.6	CNLM10*25N19	FHCS винт M10*25	4
7	6.7	GB17880.5M10*19.5DCS17	Гайка M10	4

## Список деталей и сборочный чертеж

### Рама для упора

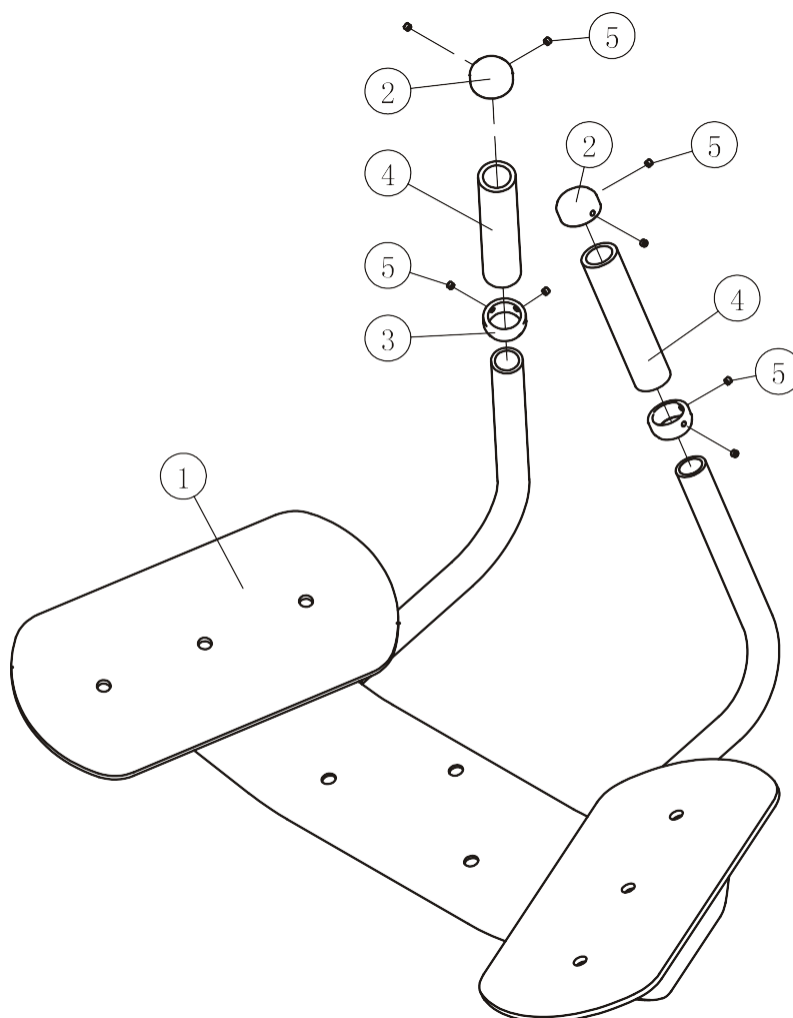

№.	Номер детали	Деталь	Описание	К-во
1	7.1	FE97260700	Рама для упора	1
2	7.2	FE97201700	Алюминиевая заглушка	2
3	7.3	FE97212700	Алюминиевое кольцо	2
4	7.4	026-01PL0206-12	Насадка	2
5	7.5	GB77M5*4N19	Болт М5*4	8

## Список деталей и сборочный чертеж

### Рама для крепления подушки

### Блок ролика

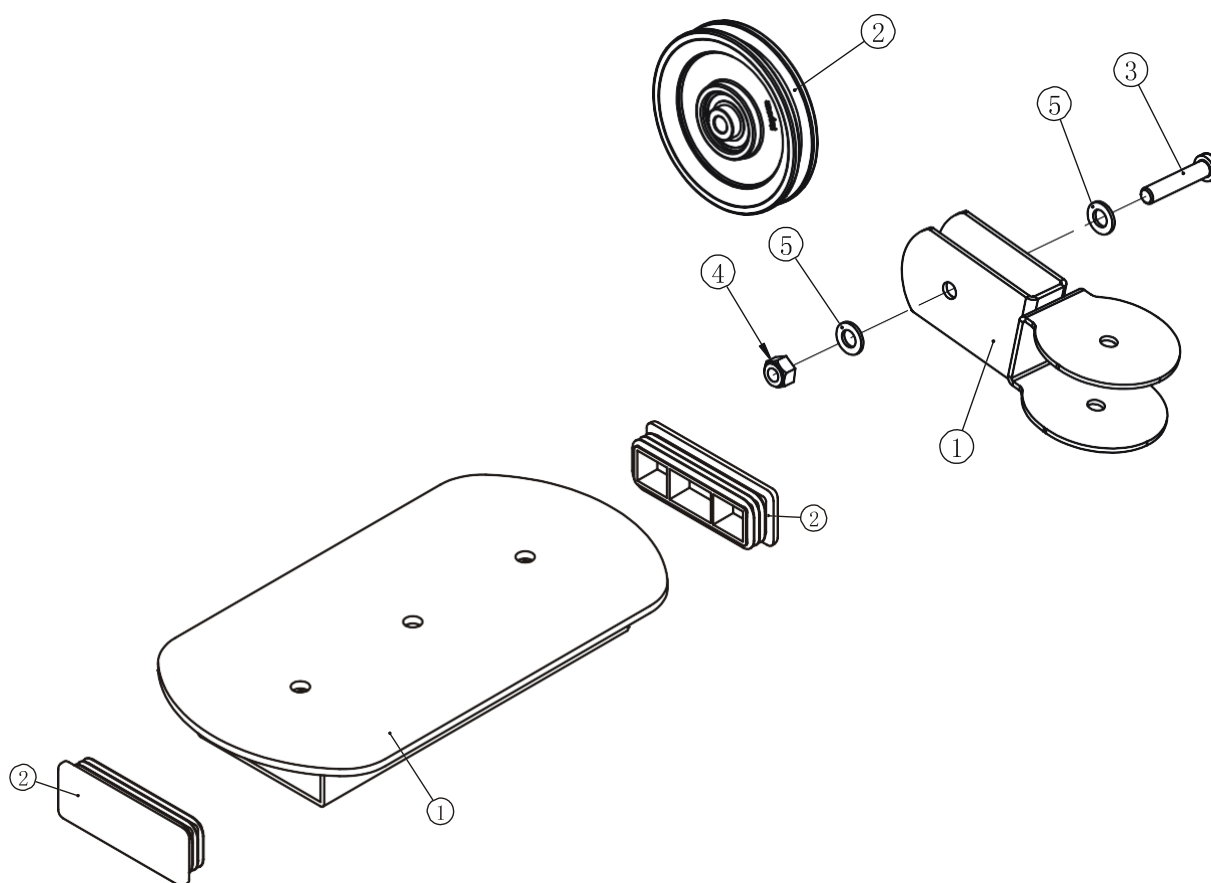

№.	Номер детали	Деталь	Описание	К-во
1	8.1	IT9526B0500	Рама для крепления подушки	1
2	8.2	CF31630600	Заглушка	2

№.	Номер детали	Деталь	Описание	К-во
1	13.1	FE97203000	Блок ролика	1
2	13.2	SG500110400V2	Ролик 4.5"	1
3	13.3	GB70BTM10*50DN18	SHCS винт M10*50	4
4	13.4	NM10DN2	Гайка M10	1
5	13.5	GB9510DN2	Плоская шайба Ф11*Ф20*2	2

## Список деталей и сборочный чертеж

### Верхняя плита в сборе

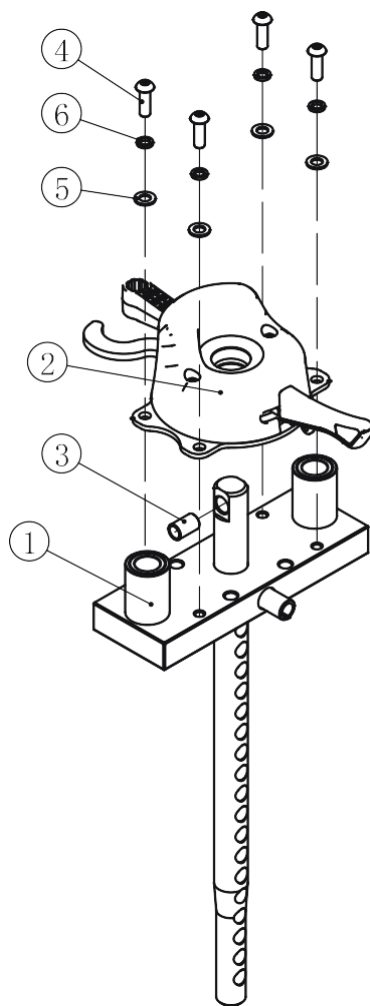

№.	Номер детали	Деталь	Описание	К-во
1	12.1	FE97193000	Верхняя плита в сборе	1
2	12.2	FE971938ASSY	Дополнительный груз	1
3	12.3	FE972111500	Проставка $\Phi 13 * \Phi 10.3 * 21$	1
4	12.4	PNLM8*25DN20	ВНCS винт M8*25	4
5	12.5	GB958DN2	Плоская шайба $\Phi 9 * \Phi 16 * 1.6$	4
6	12.6	GB938N19	Пружинная шайба $\Phi 8$	4

## Список деталей и сборочный чертеж

### Дополнительный груз

№.	Номер детали	Деталь	Описание	К-во
1	12.2.1	FE97192700	Дополнительный груз	1
2	12.2.2	FE97192800	Пластиковый кожух	1
3	12.2.3	FE97193500	Пластина	1
4	12.2.4	FE97193600	Крюк	1
5	12.2.5	FE97193700	Верхняя плита	1
6	12.2.6	FE97193800	Направляющая	1
7	12.2.7	FE97193900	Проставка Ф45*Ф26*7.5	1
8	12.2.8	FE97194000	Стопорное кольцо	1
9	12.2.9	FE97194100	Верхний пластиковый кожух	1
10	12.2.10	FE97194200	Нижний пластиковый кожух	1
11	12.2.11	CWRVL0251800	База для крепления стальных шариков	2
12	12.2.12	CWRVL0251900	Пружина Ф1.2*Ф13*11	3
13	12.2.13	GB3088G20	Стальные шарики	2
14	12.2.14	PNLM8*80DN20	ВНCS винт М8*80	2
15	12.2.15	PNLM8*45DN20	ВНCS винт М8*45	2
16	12.2.16	PNLM4*12DN20	ВНCS винт М4*12	2
17	12.2.17	PNLM5*15DN20	ВНCS винт М5*15	2
18	12.2.18	GB958DN2	Плоская шайба Ф9*Ф16*1.6	4
19	12.2.19	GB938N19	Пружинная шайба Ф8	4



## Список деталей и сборочный чертеж

### Дополнительный груз

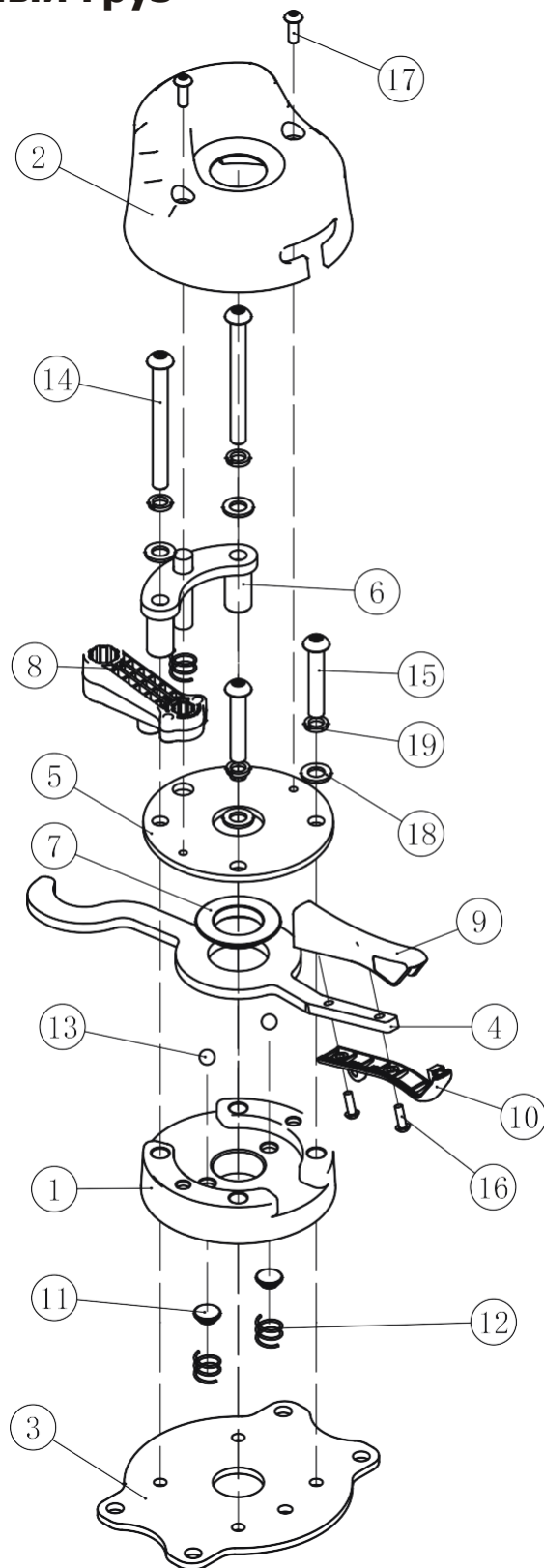

## Список деталей и сборочный чертеж

### Ремень

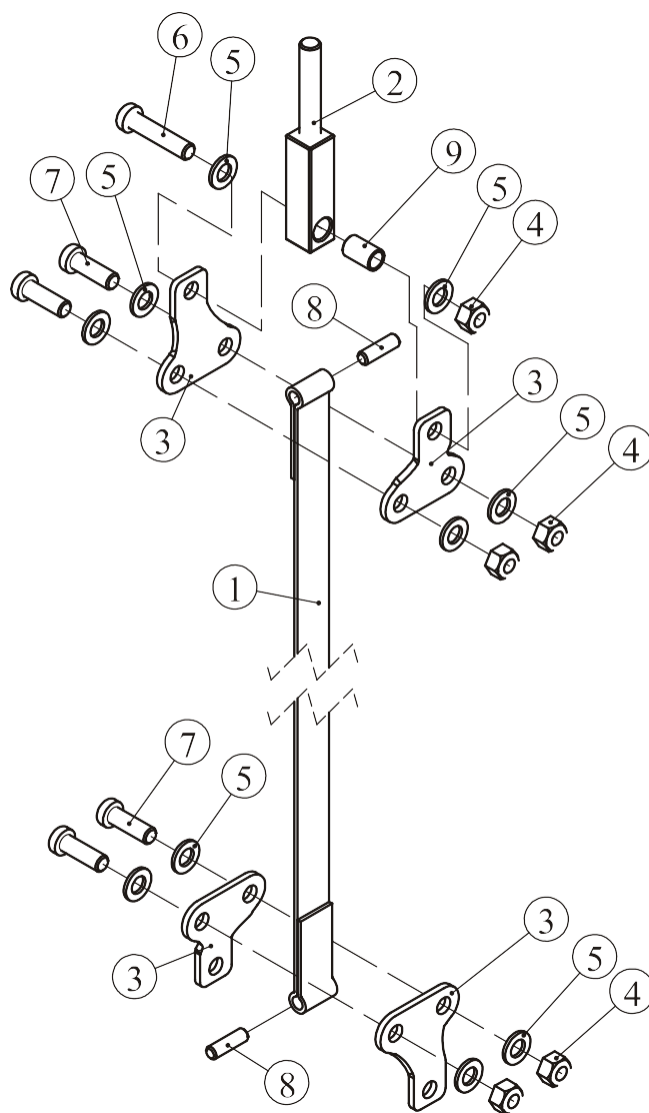

№.	Номер детали	Деталь	Описание	К-во
1	16.1	FE97084500	Ремень	1
2	16.2	FE97214700	Наконечник	1
3	16.3	FE97193300	Крепежная пластина	4
4	16.4	NM10DN2	Гайка М10	5
5	16.5	GB9510DN2	Плоская шайба $\Phi 11 * \Phi 20 * 2$	10
6	16.6	GB70BTM10*45DN18	SHCS винт М10*45	1
7	16.7	GB70BTM10*30DN18	SHCS винт М10*30	4
8	16.8	FE97024501	Фиксатор $\Phi 8 * 28$	2
9	16.9	FE972111500	Проставка $\Phi 13 * \Phi 10.3 * 21$	1

## Список деталей и сборочный чертеж

### Кожух информационного стикера

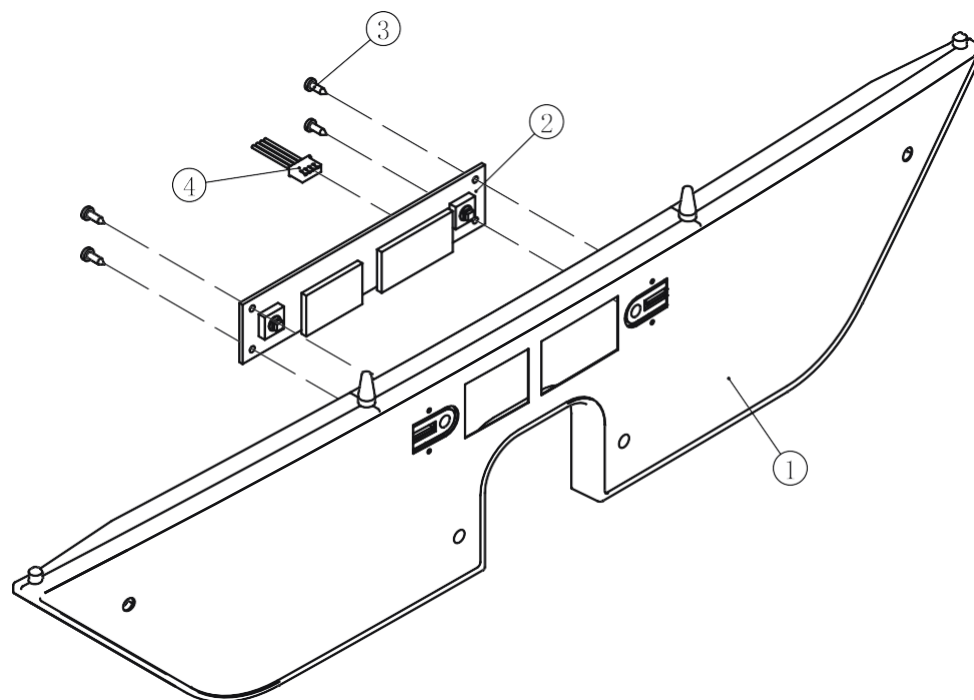

№.	Номер детали	Деталь	Описание	К-во
1	29.1	FE97052600	Кожух информационного стикера	1
2	29.2	B117	Плата консоли	1
3	29.3	GB845ST2.9*9.5DS	Болт ST2.9*9.5	4
4	29.4	L350XHP/SMY-4	Сенсор 4С*22#350 мм	1

### 5 ф. дополнительный груз

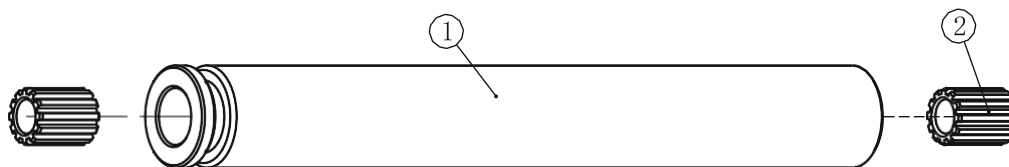

№.	Номер детали	Деталь	Описание	К-во
1	23.1	FE97213500	5 ф. дополнительный груз	1
2	23.2	CXT-1001900V1	Втулка Ф25*Ф15*32	2

## Список деталей и сборочный чертеж

### Общий список

№.	Номер детали	Деталь	Описание	К-во
1	1	FE972601V1ASSY	Рама весового стека	1
2	2	FE972602ASSY	Основная рама	1
3	3	FE972603ASSY	Соединительная рама	1
4	4	FE97260400	Задняя поперечная рама	1
5	5	FE972605ASSY	Подвижная рама	1
6	6	FE972606ASSY	Опора для ног	1
7	7	FE972607ASSY	Рама для упора	1
8	8	IT9526B05ASSY	Рама для крепления подушки	1
9	9	FE97261600	Ось I $\Phi 25 \times 173$	1
10	10	FE97261700	Ось II $\Phi 25.4 \times 124$	1
11	11	FE97213200	Противовес	1
12	12	FE971930ASSY	Верхняя плита в сборе	1
13	13	FE972030ASSY	Подвижный блок ролика	1
14	14	FE97211400	Нижняя рамка	1
15	15	FE97214000	Ролик $\Phi 76$	1
16	16	FE970845ASSY	Ремень	1
17	17	FE97262000V1	Трос	1
18	18	FE97085000V1	Направляющая $\Phi 19$	2
19	19	FE97053500	Держатель для бутылки	1
20	20	FE97053600	Рамка для держателя	1
21	21	FE97011600V1	Верхняя крышка	1
22	22	FE97194300	Направляющая $\Phi 14$	1
23	23	FE972135ASSY	Дополнительный груз 5 ф.	1
24	24	FE97085200	Проставка $\Phi 22 \times 2 \times 293$	1
25	25	FE97192500	Пластиковая проставка <b>I</b>	3
26	26	FE97262100	Подушка	1
27	27	FE97262200	Подушка	3
28	28	FE97052500	Переднее зачехление	2
29	29	FE970526ASSY	Кожух информационного стикера	1
30	30	FE97262700	Переднее нижнее зачехление	1
31	31	FE97052800	Заднее зачехление	1
32	32	FE97052900	Заднее нижнее зачехление	1
33	33	FE97213400	Проставка $\Phi 30 \times 65$	2
34	34	FE97214800	Ролик $\Phi 17 \times 49$	2
35	35	FE97053700	Пластиковая заглушка	1
36	36	FE97123800	Фиксатор грузов	1
37	37	IN-D10132900	Резиновый амортизатор $\Phi 76 \times 60$	2

## Список деталей и сборочный чертеж

### Общий список

№.	Номер детали	Деталь	Описание	К-во
38	38	FE97216900	Шпилька Ф15*Ф8*65.5	2
39	39	CWRVL0250900	Плоская шайба Ф15*Ф40*3	1
40	40	CWRVL0251000	Заглушка Ф14*Ф40*25.4	1
41	41	GB8966FH12	Стопорное кольцо Ф6	2
42	42	FE97211900	Заглушка Ф59*10.6	2
43	43	FE97212000	Кольцо Ф62.5*5	2
44	44	IN-S51102100	Заглушка Ф50*Ф10.5*8	2
45	45	IN-D10132300	Заглушка Ф43*Ф10.5*8	1
46	46	GB70BTM12*180DN18NL	SHCS винт М12*180	6
47	47	GB70BTM12*105DN18	SHCS винт М12*105	2
48	48	GB70BTM12*30DN18NL	SHCS винт М12*30	4
49	49	GB70BTM10*65DN18	SHCS винт М10*65	6
50	50	GB70BTM10*45DN18	SHCS винт М10*45	1
51	51	GB70BTM10*25DN18NL	SHCS винт М10*25	9
52	52	CNLM10*25DN20	FHCS винт М10*25	3
53	53	GB70M8*45*45N19	SHCS винт М8*45	2
54	54	GB70M8*25DN20	SHCS винт М8*25	2
55	55	PNLM8*25DN20NL	BHCS винт М8*25	2
56	56	PNLM6*20DN20	BHCS винт М6*20	11
57	57	PNLM6*15DN20	BHCS винт М6*15	6
58	58	PNLM6*12DN20	BHCS винт М6*12	2
59	59	GB77M8*8DS18	Болт М8*8	1
60	60	GB9512DN2	Плоская шайба Ф13*Ф24*2.5	15
61	61	GB9510DN2	Плоская шайба Ф11*Ф20*2	19
62	62	GB958DN2	Плоская шайба Ф9*Ф16*1.6	6
63	63	GB956DN2	Плоская шайба Ф6.6*Ф12*1.6	17
64	64	GB9310N19	Пружинная шайба Ф10	1
65	65	GB938N19	Пружинная шайба Ф8	4
66	66	GB936N19	Пружинная шайба Ф6	2
67	67	NM12DN2	Гайка М12	3
68	68	NM10DN2	Гайка М10	5
69	69	NBS4DHS	Шестигранный ключ S=4	1
70	70	NBS5DHS	Шестигранный ключ S=5	1
71	71	NBS6DHS	Шестигранный ключ S=6	1
72	72	NBS8DHS	Шестигранный ключ S=8	1
73	73	LW200BS	Отвертка Ф6*117	1
74	74	YHY	Смазка	1
75	166	HFOPT900-04A0602	Пружина	2

# Список деталей и сборочный чертеж

## Общий вид

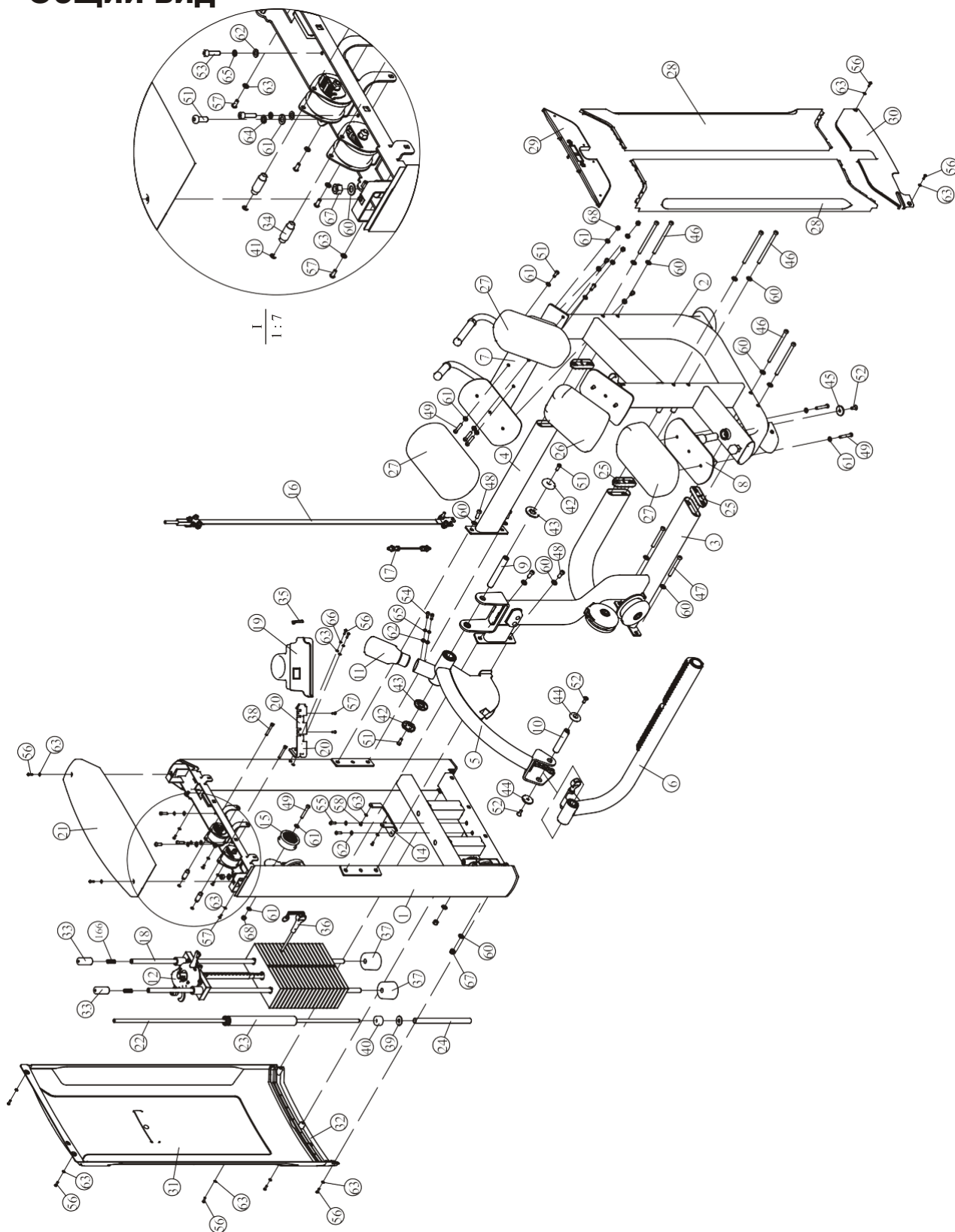

## Тип крепежа

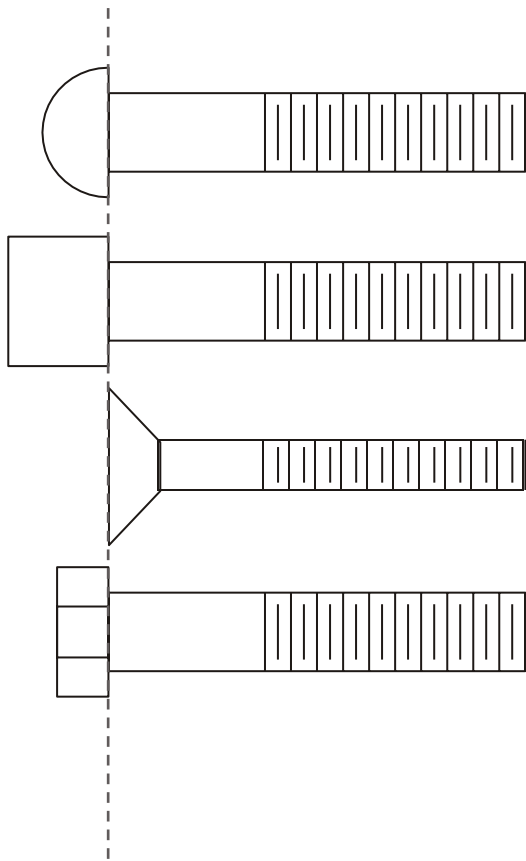

BHCS = Винт с полукруглой головкой

SHCS = Винт с внутренним шестигранником

FHCS = Винт с плоской головкой

HNB = Болт с шестигранной головкой



Диаметр болтов (мм/дюймы)	M6(1/4")	M8(5/16")	M10(3/8")	M12(1/2")	M16(5/8")
Крутящий момент затяжки (N.m)	9~12	22~30	45~59	78~104	193~257
Виды приложенного усилия	Усилие запястья	Усилие запястья и предплечья	Усилие всей руки	Усилие всей руки и верхней части тела	Со всей силой

## Инструкция по сборке

### ВНИМАНИЕ

**Для монтажа оборудования производитель рекомендует обратиться к профессиональным сборщикам.**

Примерное время сборки тренажера составляет 2 часа. Если вы производите сборку самостоятельно, это займет больше времени. Сборка должна осуществляться двумя людьми, в целях безопасности не собирайте тренажер в одиночку.

После сборки проверьте правильно ли работают все части тренажера. При возникновении неполадок, сначала проверьте правильность сборки согласно инструкции, при условии, если сборка была самостоятельной. Если проблему не удалось решить, обратитесь к официальному представителю. При обращении в сервисную службу необходимо назвать серийный номер тренажера. Проверьте все детали прежде чем начать сборку.

До окончательной сборки тренажера не рекомендуется затягивать болты слишком сильно. Будьте внимательны при сборке, соблюдайте последовательность сборки согласно инструкции.



## Этапы сборки

### ШАГ 1

Прикрепите соединительную раму (#3) и заднюю соединительную раму (#4) к раме весового стека (#1) и к основной раме (#2) используя: три пластиковые проставки I (#25), шесть винтов M12\*180 SHCS (#46), два винта M12\*105 SHCS (#47), четыре винта M12\*30 SHCS (#48), две гайки M12 (#67), четырнадцать плоских шайб Ф13\*Ф24\*2.5 (#58).

**Прим: Затяните болты и гайки.**

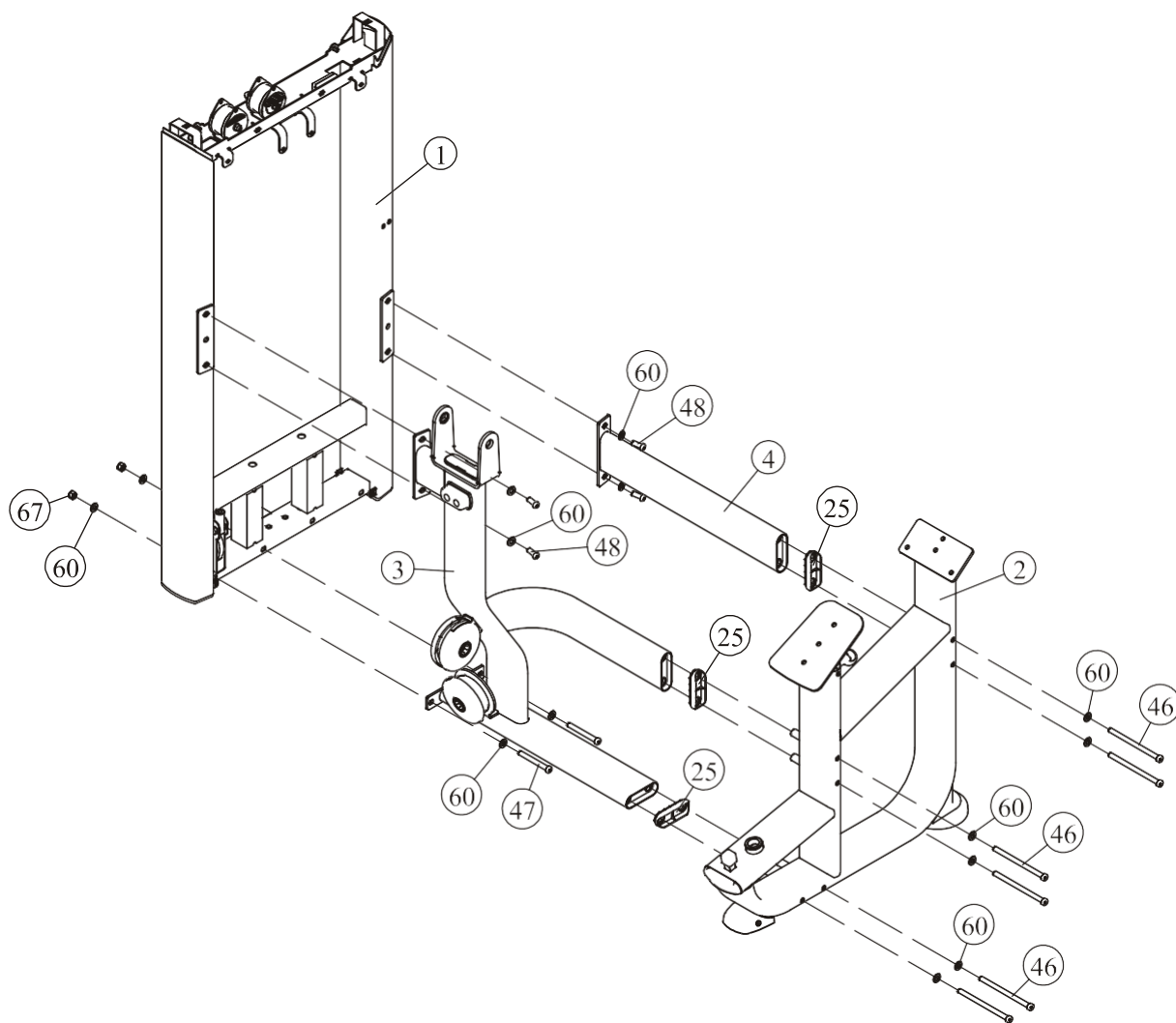

## Этапы сборки

### ШАГ 2

1. Прикрепите раму для упора (#7) к основной раме (#2) используя: три винта M10\*65 SHCS (#49), три гайки M10 (#68), шесть плоских шайб Ф11\*Ф20\*2 (#61).
2. Прикрепите раму для крепления подушки (#8) к основной раме (#2) используя: один винт M10\*25 FHCS (#52), одну заглушку Ф43\*Ф10.5\*8 (#45).
3. Прикрепите подвижную раму (#5) к соединительной раме (#3) используя: одну ось Ф25\*173 I (#9), два винта M10\*25 SHCS (#51), две заглушки Ф59\*10.6 (#42), два кольца Ф62.5\*5 (#43).
4. Прикрепите опору для ног (#6) и противовес (#11) к подвижной раме (#5) используя: одну ось Ф25.4\*124 II (#10), два винта M10\*25 FHCS (#52), две заглушки Ф50\*Ф10.5\*8 (#44), два винта M8\*25 SHCS (#54), две плоские шайбы Ф9\*Ф16\*1.6 (#62), две пружинные шайбы Ф8 (#65).

**Прим: Затяните болты и гайки.**

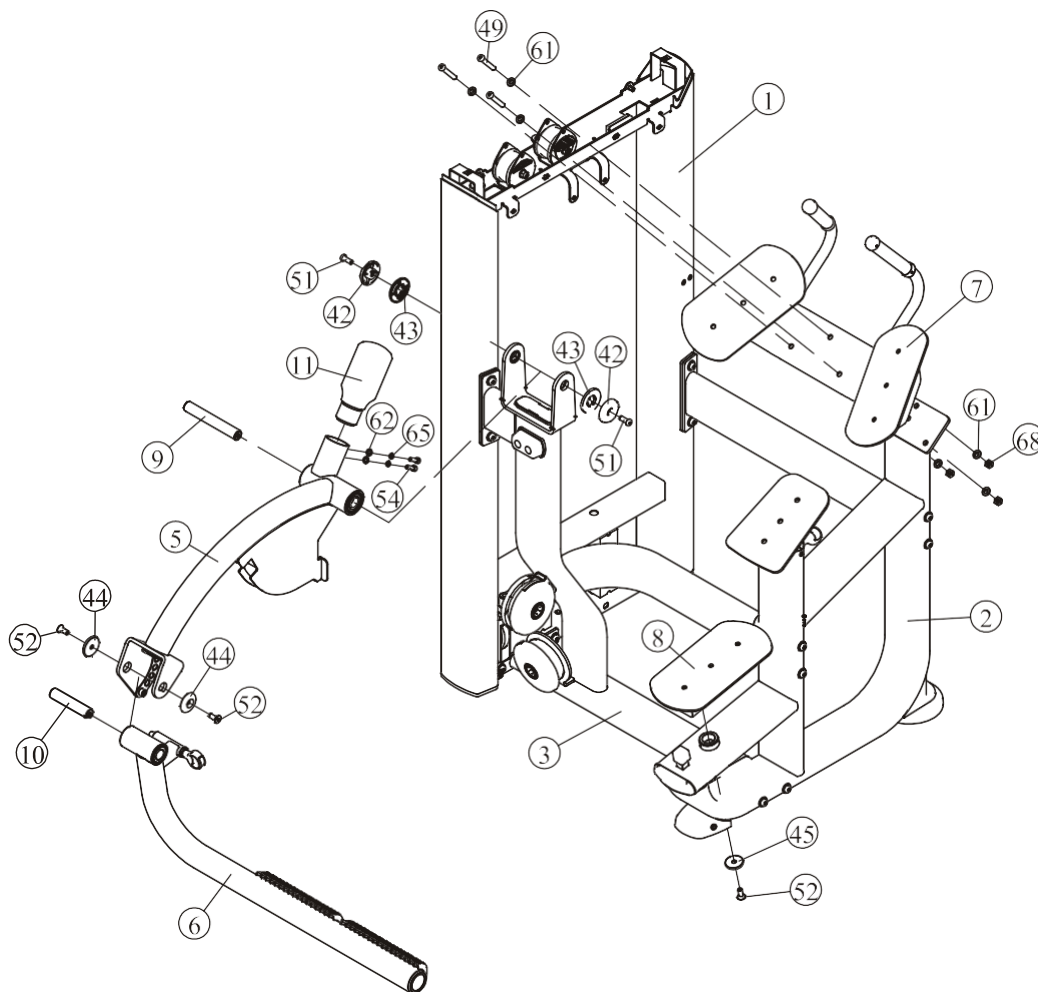

## Этапы сборки

### ШАГ 3

1. Прикрепите нижнюю рамку (#14) к раме весового стека (#1) используя: два винта М8\*25 ВНС (#55), две плоские шайбы Ф9\*Ф16\*1.6 (#62).
2. Прикрепите переднее нижнее зачехление (#30) к раме весового стека (#1) и к нижней рамке (#14) используя: два винта М6\*12 ВНС (#58), четыре плоские шайбы Ф6.6\*Ф12\*1.6 (#63), два винта М6\*20 ВНС (#56).

**Прим: Затяните болты.**

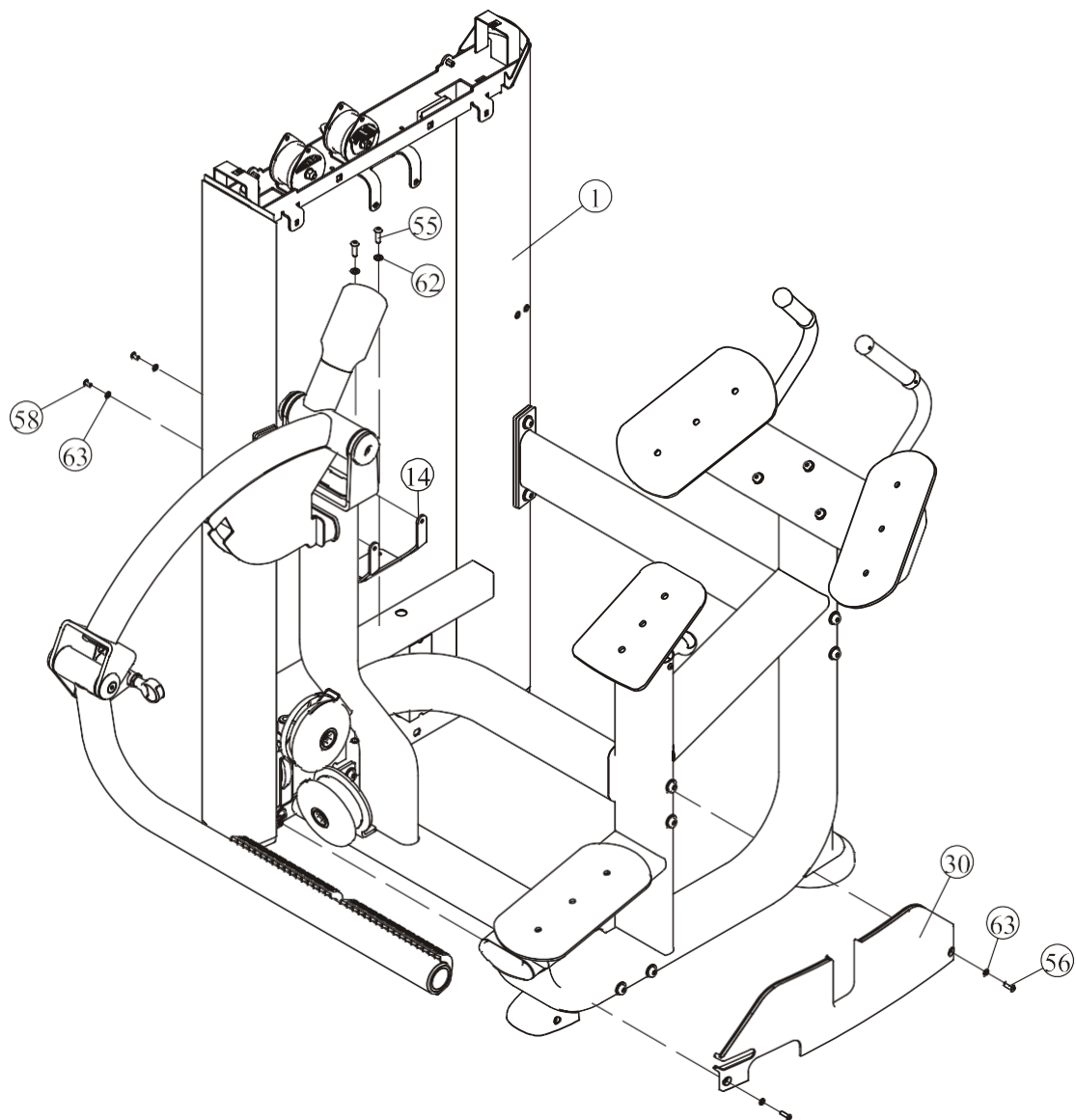

## Этапы сборки

### ШАГ 4 СБОРКА ВЕСОВОГО СТЕКА – 160 ф. (10фх15шт.)

1. Для сборки используйте две направляющие Ф19 (#18), два резиновых амортизатора Ф76\*60 (#37), пятнадцать весовых плит весом по 10 фунтов (#98), две проставки (#99) и одну верхнюю плиту в сборе (#12). Для крепления данных деталей к раме весового стека (#1) используйте следующий крепеж: два винта М8\*45 SHCS (#53), две плоские шайбы Ф9\*Ф16\*1.6 (#62), две проставки Ф30\*65 (#33), две пружинные шайбы Ф8 (#65), две пружины (#166).
2. Прикрепите фиксатор грузов (#36) к верхней плите в сборе (#12).
3. Выкрутите один болт М8\*8 (#59), затем возьмите одну направляющую Ф14\*1296 (#22) и один дополнительный груз (#23). Для крепления данных деталей к раме весового стека (#1) используйте: одну проставку Ф22\*2\*293 (#24), одну плоскую шайбу Ф15\*Ф40\*3 (#39), одну заглушку Ф14\*Ф40\*25.4 (#40), один винт М10\*25 SHCS (#51), одну пружинную шайбу Ф10 (#64), одну плоскую шайбу Ф11\*Ф20\*2 (#61).
4. После установки дополнительного груза вкрутите болт М8\*8 (#59) в тоже место.

**Прим: Затяните болты.**

№ детали	Артикул	Описание	К-во
98	FE97193100	10 ф. весовые плиты	15
99	FEWS01ASSY	Проставки	2

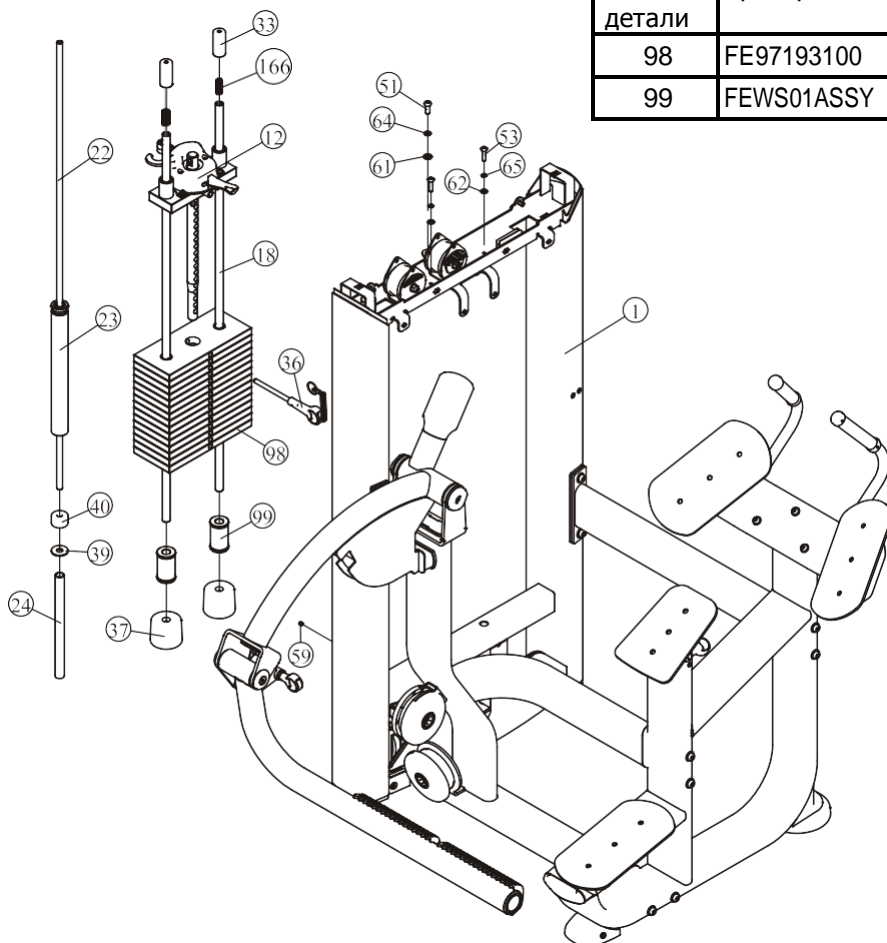

## Этапы сборки

### ШАГ 4 СБОРКА ВЕСОВОГО СТЕКА – 200 ф. (10фх19шт.)

1. Для сборки используйте две направляющие Ф19 (#18), два резиновых амортизатора Ф76\*60 (#37), девятнадцать весовых плит весом по 10 фунтов (#98) и одну верхнюю плиту в сборе ASSY (#12). Для крепления данных деталей к раме весового стека (#1) используйте следующий крепеж: два винта М8\*45 SHCS (#53), две плоские шайбы Ф9\*Ф16\*1.6 (#62), две проставки Ф30\*65 (#33), две пружинные шайбы Ф8 (#65), две пружины (#166).
2. Прикрепите фиксатор грузов (#36) к верхней плите в сборе (#12).
3. Выкрутите один болт М8\*8 (#59), затем возьмите одну направляющую Ф14\*1296 (#22) и один дополнительный груз (#23). Для крепления данных деталей к раме весового стека (#1) используйте: одну проставку Ф22\*2\*293 (#24), одну плоскую шайбу Ф15\*Ф40\*3 (#39), одну заглушку Ф14\*Ф40\*25.4 (#40), один винт М10\*25 SHCS (#51), одну пружинную шайбу Ф10 (#64), одну плоскую шайбу Ф11\*Ф20\*2 (#61).
4. После установки дополнительного груза вкрутите болт М8\*8 (#59) в тоже место.

**Прим: Затяните болты и гайки.**

№ детали	Артикул	Описание	К-во
98	FE97193100	10 ф. весовые плиты	19

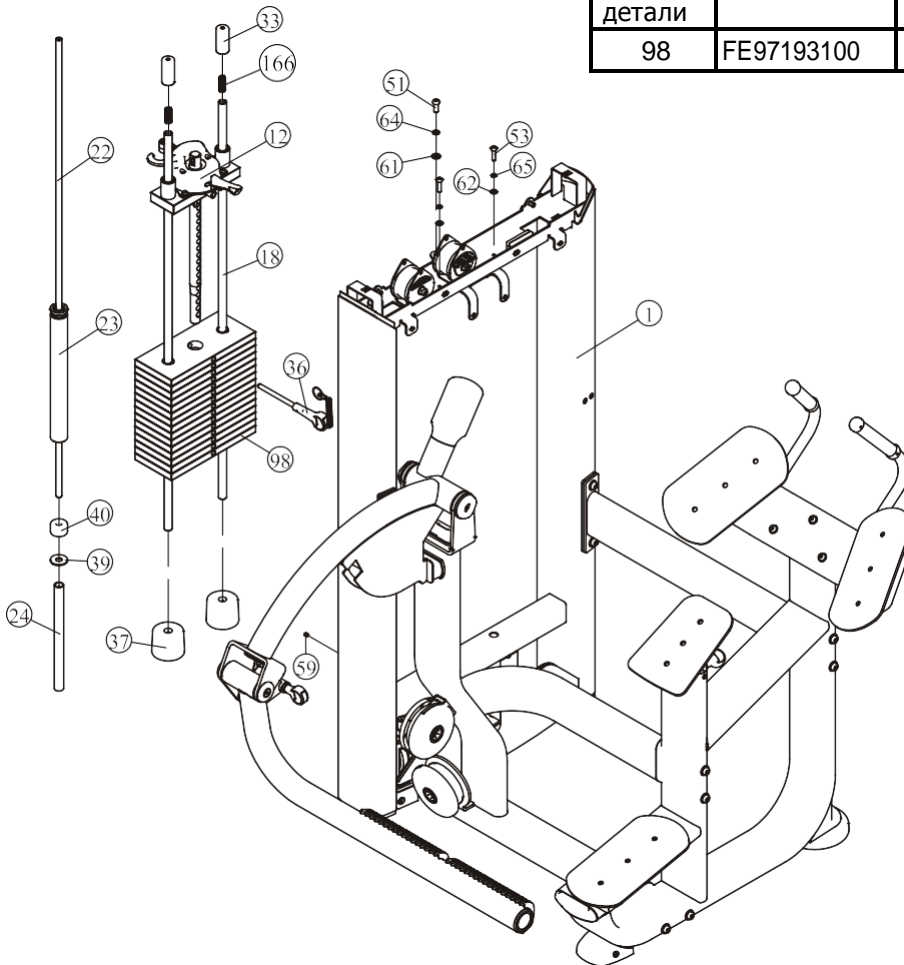

## Этапы сборки

**ВАЖНО!** Варианты сборки весового стека отличаются в зависимости от выбранного вами веса

**160ф (10ф×15шт.)**

**200ф (10ф×19шт.)**

№ детали	Артикул	Описание	К-во	№ детали	Артикул	Описание	К-во
1	FE971930ASSY	10 ф верхняя плита	1	1	FE971930ASSY	10 ф верхняя плита	1
2	FE97193100	10 ф весовые плиты	15	2	FE97193100	10 ф весовые плиты	19
3	IN-D10132900	Резиновые амортизаторы	2	3	IN-D10132900	Резиновые амортизаторы	2
4	FEWS01ASSY	Проставки	2				

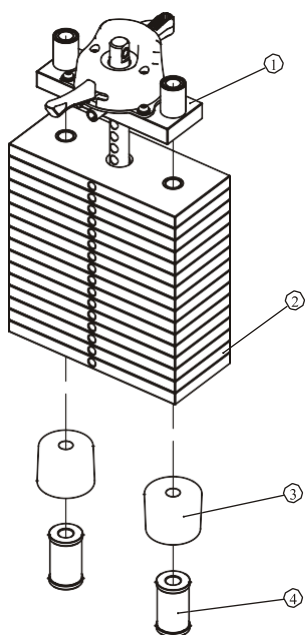

LBS 20	9 KGS
LBS 30	14 KGS
LBS 40	18 KGS
LBS 50	23 KGS
LBS 60	27 KGS
LBS 70	32 KGS
LBS 80	36 KGS
LBS 90	41 KGS
LBS 100	45 KGS
LBS 110	50 KGS
LBS 120	54 KGS
LBS 130	59 KGS
LBS 140	64 KGS
LBS 150	68 KGS
LBS 160	73 KGS
LBS 170	77 KGS
LBS 180	82 KGS
LBS 190	86 KGS
LBS 200	91 KGS
LBS 210	95 KGS
LBS 220	100 KGS
LBS 230	104 KGS

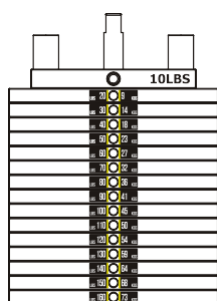
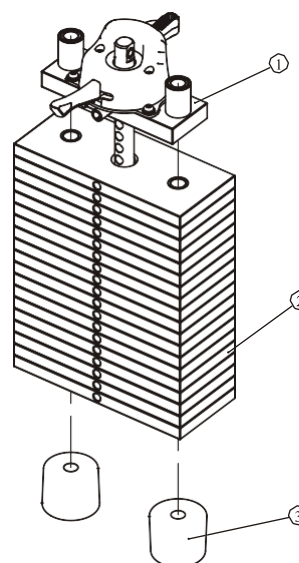

20-160 ф.

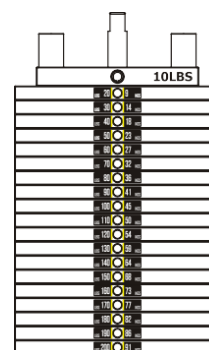

20-200 ф.

Схема расположения стикеров весовых плит

## Этапы сборки

**ВАЖНО!** Варианты сборки весового стека отличаются в зависимости от выбранного вами веса

### 235ф (15ф×15шт.)

### 295ф (15ф×19шт.)

№ детали	Артикул	Описание	К-во	№ детали	Артикул	Описание	К-во
1	FE971930ASSY	10 ф верхняя плита	1	1	FE971930ASSY	10 ф верхняя плита	1
2	FE97193200	15 ф весовые плиты	15	2	FE97193200	15 ф весовые плиты	19
3	IN-D10132900	Резиновые амортизаторы	2	3	IN-D10132900	Резиновые амортизаторы	2
4	FEWS01ASSY	Проставки	2				

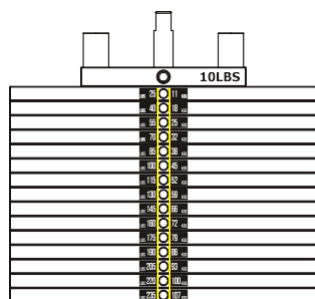
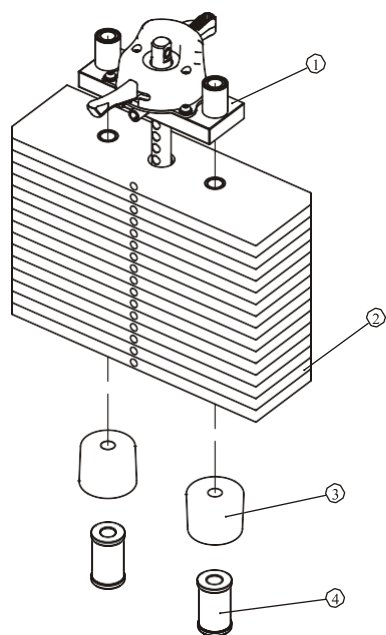

25-235 ф.

LBS 25	11	KGS
LBS 40	18	KGS
LBS 55	25	KGS
LBS 70	32	KGS
LBS 85	38	KGS
LBS 100	45	KGS
LBS 115	52	KGS
LBS 130	59	KGS
LBS 145	66	KGS
LBS 160	72	KGS
LBS 175	79	KGS
LBS 190	86	KGS
LBS 205	93	KGS
LBS 220	100	KGS
LBS 235	107	KGS
LBS 250	113	KGS
LBS 265	120	KGS
LBS 280	127	KGS
LBS 295	134	KGS
LBS 310	141	KGS
LBS 325	147	KGS

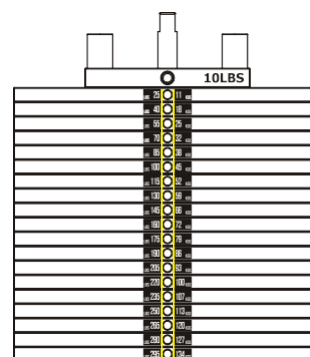
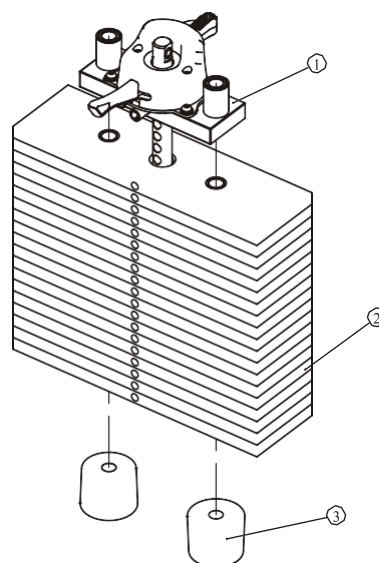

25-295 ф.

Схема расположения стикеров весовых плит

## Этапы сборки

**ВАЖНО!** Варианты сборки весового стека отличаются в зависимости от выбранного вами веса

### 190ф (10ф×15шт.)

### 230ф (10ф×19шт.)

№ детали	Артикул	Описание	К-во	№ детали	Артикул	Описание	К-во
1	FE970230ASSY	40 ф верхняя плита	1	1	FE970230ASSY	40 ф верхняя плита	1
2	FE97193100	10 ф весовые плиты	15	2	FE97193100	10 ф весовые плиты	19
3	IN-D10132900	Резиновые амортизаторы	2	3	IN-D10132900	Резиновые амортизаторы	2
4	FEWS01ASSY	Проставки	2				

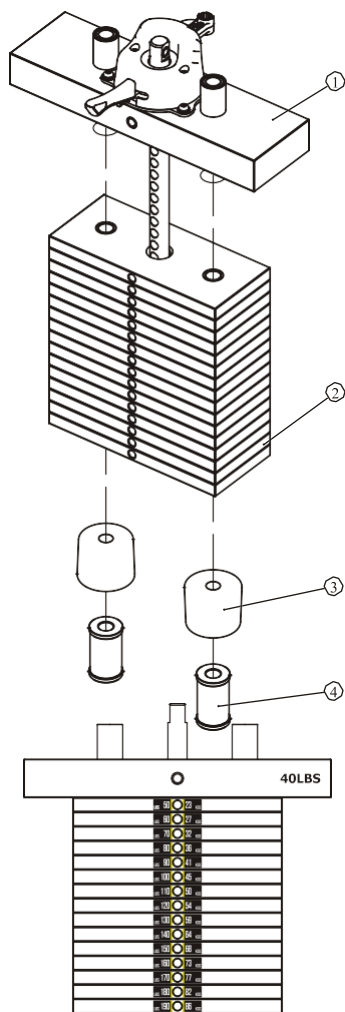

50-190 ф.

LBS 20	9	KGS
LBS 30	14	KGS
LBS 40	18	KGS
LBS 50	23	KGS
LBS 60	27	KGS
LBS 70	32	KGS
LBS 80	36	KGS
LBS 90	41	KGS
LBS 100	45	KGS
LBS 110	50	KGS
LBS 120	54	KGS
LBS 130	59	KGS
LBS 140	64	KGS
LBS 150	68	KGS
LBS 160	73	KGS
LBS 170	77	KGS
LBS 180	82	KGS
LBS 190	86	KGS
LBS 200	91	KGS
LBS 210	95	KGS
LBS 220	100	KGS
LBS 230	104	KGS

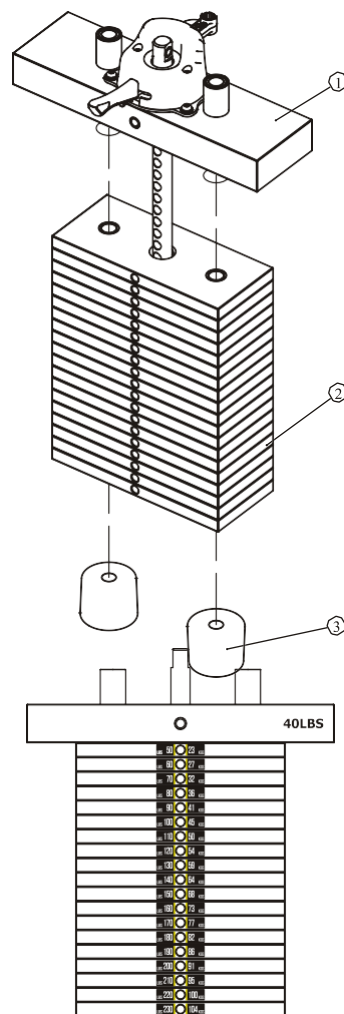

50-230 ф.

Схема расположения стикеров весовых плит

**Прим: 40 ф. верхняя плита используется вместе с доп. грузом**



## Этапы сборки

**ВАЖНО!** Варианты сборки весового стека отличаются в зависимости от выбранного вами веса

### 265ф (15ф×15шт.)

### 325ф (15ф×19шт.)

№ детали	Артикул	Описание	К-во	№ детали	Артикул	Описание	К-во
1	FE970230ASSY	40 ф верхняя плита	1	1	FE970230ASSY	40 ф верхняя плита	1
2	FE97193200	15 ф весовые плиты	15	2	FE97193200	15 ф весовые плиты	19
3	IN-D10132900	Резиновые амортизаторы	2	3	IN-D10132900	Резиновые амортизаторы	2
4	FEWS01ASSY	Проставки	2				

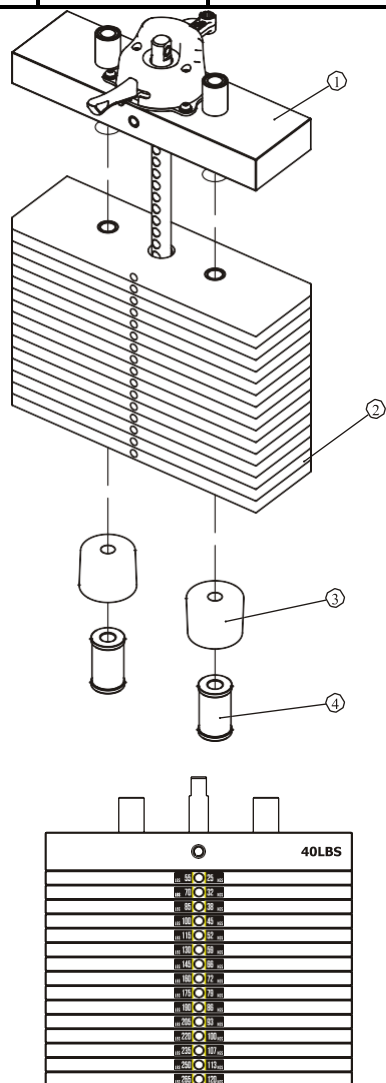

55-265 ф.

LBS 25	11 KGS
LBS 40	18 KGS
LBS 55	25 KGS
LBS 70	32 KGS
LBS 85	38 KGS
LBS 100	45 KGS
LBS 115	52 KGS
LBS 130	59 KGS
LBS 145	66 KGS
LBS 160	72 KGS
LBS 175	79 KGS
LBS 190	86 KGS
LBS 205	93 KGS
LBS 220	100 KGS
LBS 235	107 KGS
LBS 250	113 KGS
LBS 265	120 KGS
LBS 280	127 KGS
LBS 295	134 KGS
LBS 310	141 KGS
LBS 325	147 KGS

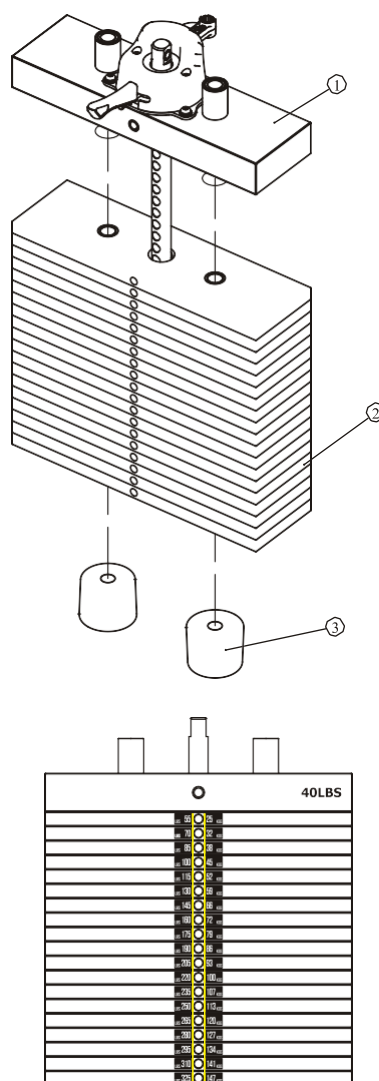

55-325 ф.

Схема расположения стикеров весовых плит

**Прим: 40 ф. верхняя плита используется вместе с доп. грузом**

## Этапы сборки

### ШАГ 5

1. Прикрепите один конец ремня (#16) к верхней плите весового стека (#12) используя: один винт M10\*45 SHCS (#50), две плоские шайбы Ф11\*Ф20\*2 (#61), одну гайку M10 (#68).
2. Далее пропустите ремень (#16) через блок роликов (#13) затем установите ролик (#15) в блок роликов (#13) используя: один винт M10\*65 SHCS (#49), две плоские шайбы Ф11\*Ф20\*2 (#61), одну гайку M10 (#68) а затем пропустите ремень через два верхних ролика на раме весового стека. Прикрепите второй конец ремня (#16) к раме весового стека (#1) используя: одну плоскую шайбу Ф13\*Ф24\*2.5 (#60), одну гайку M12 (#67).
3. Установите два ролика Ф17\*49 (#34) на раме весового стека (#1) используя: две шпильки Ф15\*Ф8\*65.5 (#38), два стопорных кольца Ф6 (#41).
4. Прикрепите трос (#17) к блоку роликов (#13) и к раме весового стека (#1).

**Прим: Затяните болты и гайки.**

### ШАГ 6

1. Прикрепите заднее нижнее зачехление (#32) к раме весового стека (#1) используя: три винта M6\*20 BHCS (#56), три плоские шайбы Ф6.6\*Ф12\*1.6 (#63).
2. Прикрепите два передних зачехления (#28) к переднему нижнему зачехлению (#30) на раме весового стека (#1).
3. Подключите провода к плате мини-компьютера согласно рисунку ниже, затем прикрепите кожух информационного стикера (#29) к раме весового стека (#1) используя: четыре винта M6\*15 BHCS (#57), четыре Ф6.6\*Ф12\*1.6 (#63).
4. Прикрепите заднее зачехление (#31) к заднему нижнему зачехлению (#32) и к раме весового стека (#1) используя: два винта M6\*20 BHCS (#56), две плоские шайбы Ф6.6\*Ф12\*1.6 (#63).
5. Прикрепите верхнюю крышку (#21) к раме весового стека (#1) используя:  
Два винта M6\*20 BHCS (#56), две плоские шайбы Ф6.6\*Ф12\*1.6 (#63)

**Прим: Не затягивайте болты.**

# Этапы сборки

## ШАГ 5

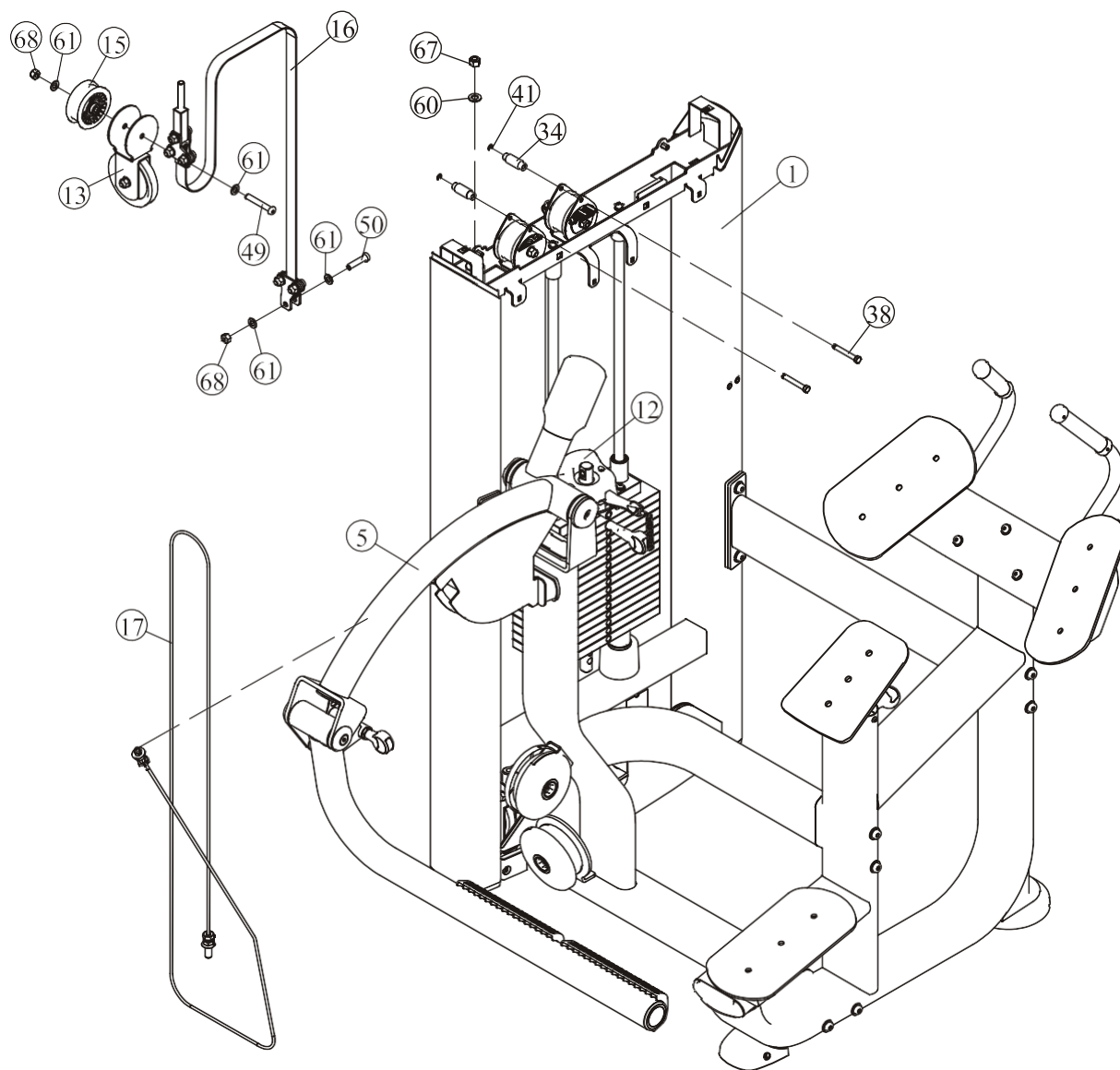

## Этапы сборки

### ШАГ 6

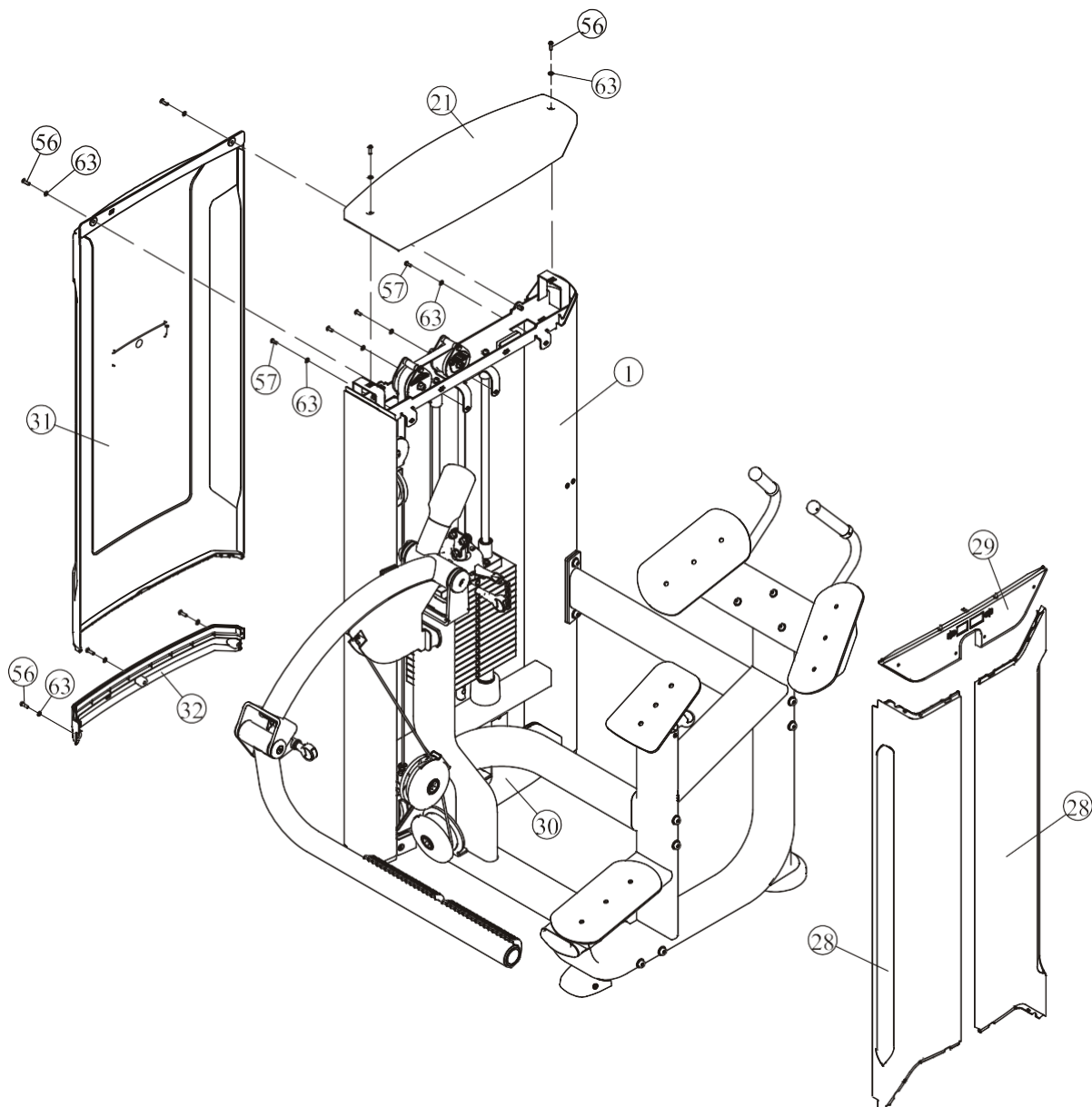
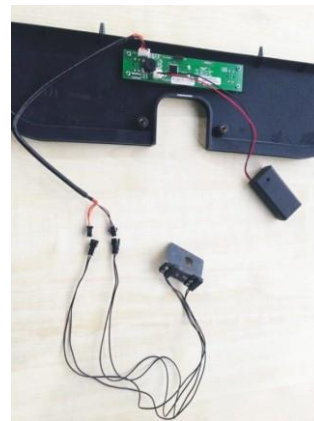
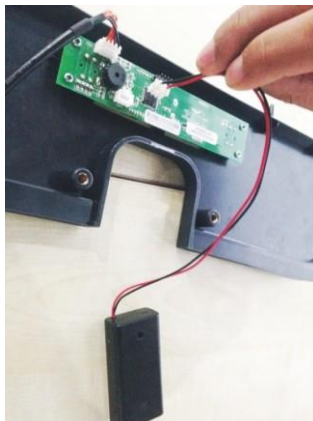

## Этапы сборки

### ШАГ 7

1. Прикрепите пластиковую заглушку (#35) к держателю для бутылки (#19).
2. Прикрепите заглушку (#35) и держатель для бутылки (#19) к рамке держателя для бутылки (#20) используя: два винта М6\*15 ВНСS (#57).
3. Далее собранную деталь прикрепите к раме весового стека (#1) используя: два винта М6\*20 ВНСS (#56), две плоские шайбы Ф6.6\*Ф12\*1.6 (#63), две пружинные шайбы Ф6 (#66).
4. Прикрепите три подушки (#27) к раме для упора (#7) и к раме для крепления подушки (#8) используя: два винта М10\*65 ШСS (#49), четыре плоские шайбы М10\*25 ШСS (#51), шесть болтов Ф11\*Ф20\*2 (#61).
5. Прикрепите подушку (#26) к основной раме (#2) используя: два винта М10\*25 ШСS (#51), две плоские шайбы Ф11\*Ф20\*2 (#61).

**Прим: Затяните болты и гайки.**

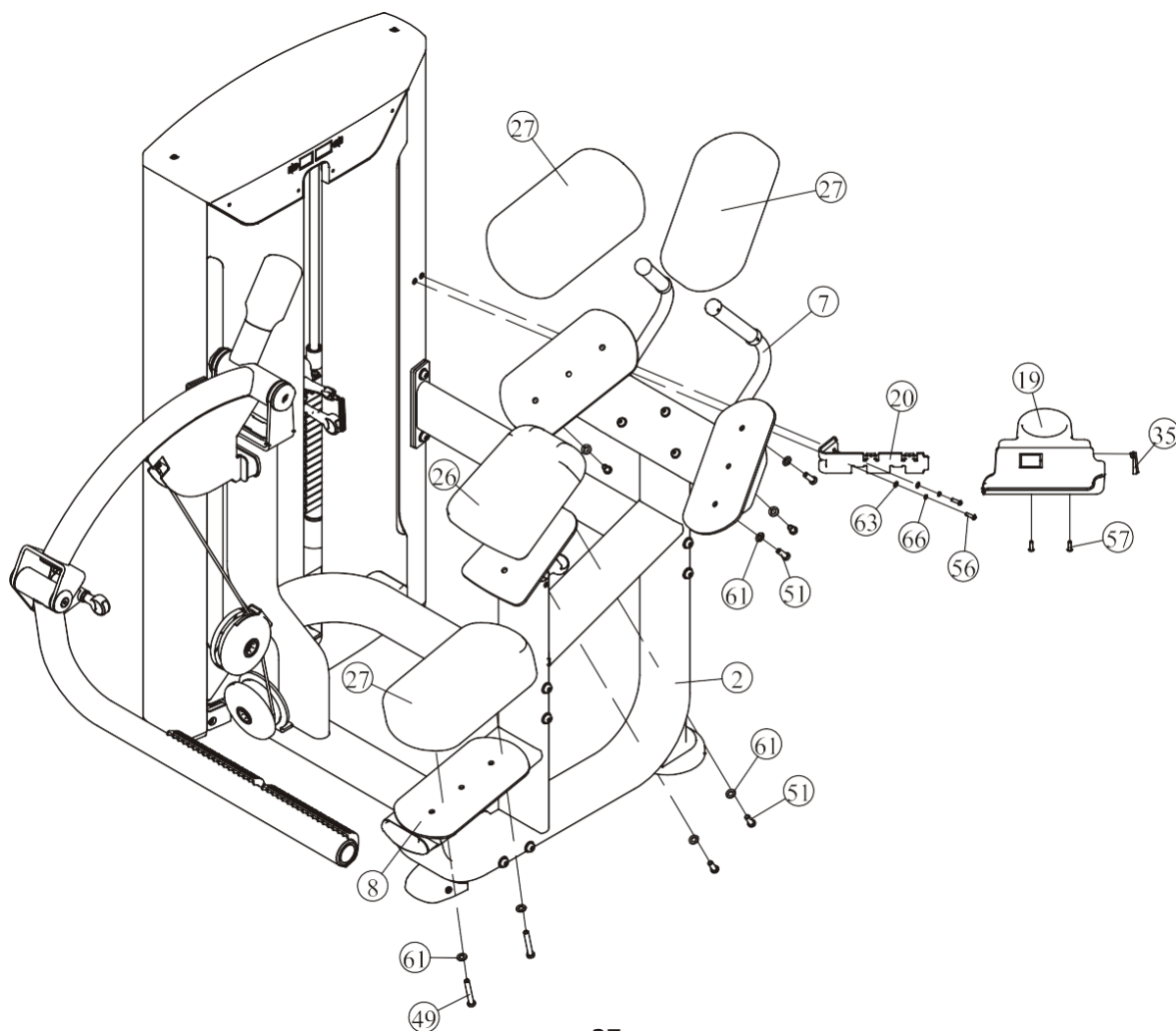

## Инструкция по регулировке

### Как пользоваться фиксатором груза (выбор рабочего веса)

1. Выберите необходимый вес и вставьте стержень фиксатора в соответствующее отверстие.
2. Убедитесь, что стержень фиксатора полностью вставлен в отверстие.

### Добавление дополнительного веса 5 ф.

1. Переведите фиксатор дополнительного веса (верхушка весового стека) в специальный паз для включения в работу 5 ф. весового блока.
2. Убедитесь, что фиксатор полностью зафиксирован.

### Регулировка опоры для ног

1. Потяните за фиксатор, отрегулируйте положение опоры.
2. Убедитесь, что фиксатор полностью вставлен в отверстие.

### Регулировка подушки для упора

1. Потяните за фиксатор, отрегулируйте положение подушки.
2. Убедитесь, что фиксатор полностью вставлен в отверстие.

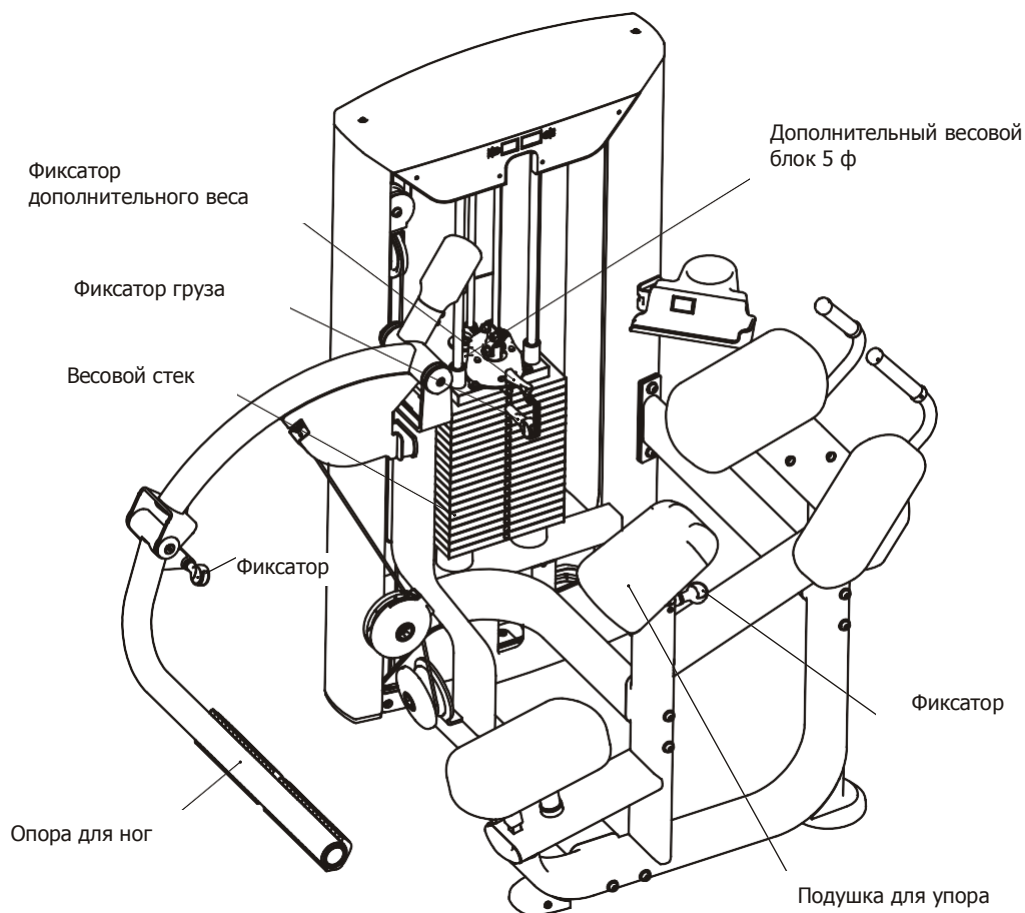

## Техника выполнения упражнения

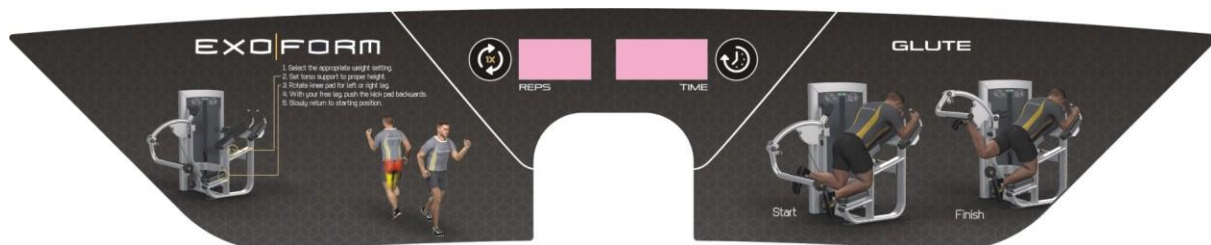

## Функции мини-компьютера

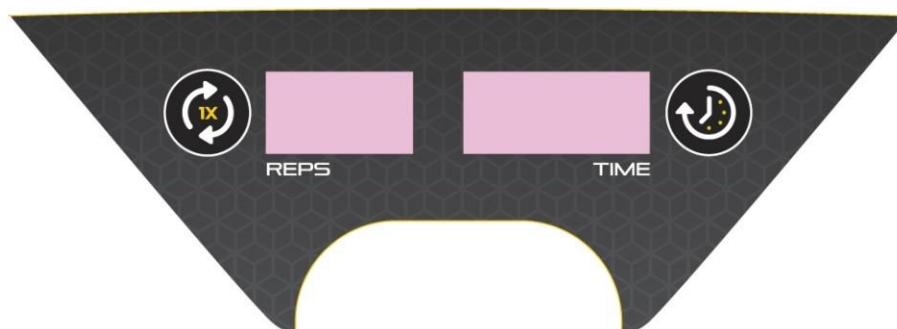

### 1. Функции консоли

#### 1.1 Окно TIME отображает время тренировки

Отображает время тренировки в минутах и секундах (0-99 минут, 0-59 секунд).

#### 1.2 Окно REPS отображает количество повторов

Отображает количество повторов, диапазон от 0 до 999.

### 2. Кнопки

2.1 **REPS RESET:** Сброс данных окна REPS.

2.2 **TIME RESET:** Сброс данных окна TIME.

### 3. Режим экономии энергии

3.1 Консоль компьютера включается автоматически, при старте.

3.2 Консоль переходит в режим экономии энергии, после трех минут нахождения в режиме паузы.

## Замена батареек

### Замена батареек

Для работы данного мини-компьютера необходимы 2 батарейки 1.5V AA. В случае если изображение на дисплее нечеткое или отсутствует, батарейки.



Для предотвращения поломки компьютера по причине вытекания щелочи регулярно проверяйте состояние батареек.

### Утилизация батареек

Утилизируйте отработавшие срок службы батарейки в специально отведенные места, не следует выбрасывать их вместе с общим мусором.



**Производитель рекомендует использовать щелочные батарейки.**

Маркировка веществ, содержащихся в батарейках:

Pb = в состав входит свинец

Cd = в состав входит свинец

Hg = в состав входит ртуть



Pb



Cd



Hg



## График технического обслуживания

Типовая проверка	Коммерческое использование	Использование дома	ОТМЕТКИ						
Осмотр цепей и их соединений, фиксаторов грузов, карабинов, фиксаторов положения, шарнирных соединений	ЕЖЕДНЕВНО	ЕЖЕНЕДЕЛЬНО							
Чистка обивки	ЕЖЕДНЕВНО	ЕЖЕНЕДЕЛЬНО							
Проверка тросов, ремней и их натяжения	ЕЖЕДНЕВНО	ЕЖЕНЕДЕЛЬНО							
Осмотр поручней, рукояток, турников	ЕЖЕНЕДЕЛЬНО	РАЗ В 3 МЕСЯЦА							
Проверка наличия наклеек	ЕЖЕНЕДЕЛЬНО	РАЗ В 3 МЕСЯЦА							
Осмотр гаек и болтов, при необходимости их затяжка	ЕЖЕНЕДЕЛЬНО	РАЗ В 3 МЕСЯЦА							
Проверка антискользящего покрытия	ЕЖЕНЕДЕЛЬНО	РАЗ В 3 МЕСЯЦА							
Чистка и смазка Направляющих стержней весовых стеков, тефлоносодержащей или силиконовой смазкой	ЕЖЕМЕСЯЧНО	РАЗ В 3 МЕСЯЦА							
Смазка пластиковых направляющих, линейных подшипников и втулок	ЕЖЕМЕСЯЧНО	РАЗ В 3 МЕСЯЦА							
Эстетическая чистка глянцевых элементов	РАЗ В 6 МЕСЯЦЕВ	ЕЖЕГОДНО							
Обновление литиевой смазки в линейных подшипниках	РАЗ В 6 МЕСЯЦЕВ	ЕЖЕГОДНО							
Замена тросов, ремней и соединительных частей	ЕЖЕГОДНО	РАЗ В 3 ГОДА							

Данный тренажер предназначен для коммерческого использования, соответственно должен обслуживаться согласно графику для коммерческого использования.

## Общая информация о техническом обслуживании

### **Цепи и их соединения, Фиксаторы грузов, Карабины, Фиксаторы положения, Шарнирные соединения, Пружины:**

Проверьте все вышеперечисленные детали на предмет износа или повреждения.

Проверьте пружины в фиксаторах положения, если пружина растянулась, необходимо ее заменить.

### **Обивка:**

Для продления срока службы обивки и в целях соблюдения гигиены, обивку необходимо протирать влажной тряпкой, каждый раз после завершения тренировки.

Периодически необходимо проводить полную чистку обивки, используя мягкое мыло или специальное средство, предназначенное для чистки винила.

**После чистки производитель рекомендует использовать специальное средство по уходу за покрытиями из винила или ПВХ.** Не используйте абразивные чистящие средства или другие средства, не предназначенные для ухода за винилом.

Порванную или потрескавшуюся обивку необходимо заменить. Держите острые или режущие предметы вдали от валиков и сидений.

### **Наклейки:**

Каждая наклейка содержит первичную информацию о технике безопасности, а также другую пользовательскую информацию.

### **Гайки и болты:**

Осмотрите затянуты ли все гайки и болты, при необходимости затяните.

Периодически необходимо производить повторное затягивание болтов и гаек, во избежание расшатывания деталей.

### **Антискользящая поверхность:**

Упоры для ног покрыты специальным покрытием, которое препятствует проскальзыванию ног во время тренировки, если покрытие износилось или истерлось его необходимо заменить.

### **Ремни и тросы:**

Данный тренажер укомплектован высококачественными ремнями и тросами.

Необходимо проводить периодический визуальный осмотр ремней и тросов, на предмет наличия трещин, царапин заусенцев.

Когда тренажер не используется, возьмитесь двумя пальцами за трос и проведите по всей длине торса. Это позволит проверить выпуклости и вмятины на тросе.

Необходимо немедленно производить замену тросов и ремней при появлении первых признаках истирания и износа. Не используйте оборудование с изношенными тросами.

### **Натяжение ремней и тросов:**

Проверьте правильное положение тросов, (обратитесь к инструкции по сборке) а также проверьте затянуты ли болты и надежность фиксации самих тросов.

Проверьте не провисает ли трос, при необходимости отрегулируйте натяжение.

### **Втулки, Направляющие стержни:**

Удалите тряпкой грязь и пыль с направляющих стержней, перед нанесением смазки.

Нанесите силикон или специальный спрей на втулки и направляющие стержни.

### **Линейные подшипники:**

Перед сборкой/при проведении тех. обслуживания извлеките линейные подшипники и нанесите смазку во внутреннюю часть подшипника, при помощи трубки-удлинителя, вдавив смазку в шарики.

Используйте вышеуказанные рекомендации во время проведения профилактических работ и технического обслуживания.

## Общие рекомендации

Перед началом использования тренажера внимательно ознакомьтесь со всей инструкцией по эксплуатации или пройдите вводный инструктаж. Для достижения максимального результата, а также во избежание повреждений и травм необходимо получить персональную консультацию от фитнес-тренера и следовать его рекомендациям.

Для достижения видимого результата от выполнения силовых упражнений необходимо знать и соблюдать общие основы методик тренировок. Не спешите приступать к выполнению упражнений без первоначальных знаний.

Перед тем как начать тренировку на силовом тренажере необходимо сделать разминку. Растяжка, йога, бег трусцой, гимнастика или другие кардио упражнения помогут разогреть мышцы и подготовить их для силовых нагрузок.

Прежде чем устанавливать слишком тяжелый вес, необходимо проконсультироваться с фитнес инструктором. Для тренировки правильных групп мышц следите за положением тела во время тренировки.

Не превышайте свои физические возможности. Если у вас нет опыта или Вы приступили к тренировке после длительного перерыва, во избежание получения увечий и травм, увеличивайте веса постепенно.

Контролируйте дыхание во время тренировки и не задерживайте его.

# ПОЗДРАВЛЯЕМ!

**Вы стали обладателем профессионального тренажера FE9726 от Impulse.**

Наша команда призвана сделать Ваши тренировки интересными и полезными, предоставляя подробную информацию и поддержку, на которую Вы всегда можете рассчитывать. Благодарим Вас за приобретение высококачественного тренажера и желаем успешных тренировок!

Тренажеры AEROFIT проходят многоступенчатое тестирование, чтобы максимально снизить возможность брака и гарантировать бесперебойные продолжительные тренировки в течение длительного времени.

Если Вам нужна помощь в настройке тренажеров AEROFIT или пришло время проводить периодическое сервисное обслуживание, просим связаться с официальным сервисным центром AEROFIT по контактной информации, указанной ниже:

Тел.: 8(800) 777-70-70 (многоканальный)  
Электронный адрес: [aerofit2013@yandex.ru](mailto:aerofit2013@yandex.ru)

Согласно статистическим данным, профессиональное регулярное обслуживание тренажеров продлевает срок службы оборудования минимум в 2 раза и тем самым значительно экономит Ваши деньги.

**ООО «СпортРус»  
Официальный представитель AEROFIT и Impulse  
на территории Российской Федерации и СНГ  
РФ, Московская область,  
Ленинский район, пос. Горки Ленинские  
ул. Западная, вл.1, стр.1  
Территория складского комплекса  
"АБК "ТЕХНОПАРК М-4"  
8(800) 777-70-70  
[www.aerofit.ru](http://www.aerofit.ru)**

